

K800 FAST con / avec / with / mit S1



OPERATORE IRREVERSIBILE PER CANCELLI SCORREVOLI

OPERATEUR IRREVERSIBLE POUR PORTAILS COULISSANTES

IRREVERSIBLE OPERATOR FOR SLIDING GATES

SELBSTHEMMENDER TORANTRIEB FÜR SCHIEBETOREN

OPERADOR IRREVERSIBLE PARA VERJAS CORREDERAS



NUOVA VERSIONE con funzionamento a uomo presente se le fotocellule o le coste sono guaste. Conforme alle normative in vigore.

NOUVELLE VERSION avec travail avec homme present, dans le cas de panne de sécurité. Conforme aux Normes en vigueur.

NEW VERSION with functioning in dead man mode when the safety devices are failing. According to current European Norms.

NEUE VERSION mit arbeit im mannsbeisein im fall eines ausfalls der sicherheiten. In Übereinstimmung mit der aktuellen Normen.

NEUA VERSIÓN con funcionamiento a hombre presente en caso de averías con los accesorios de seguridad. En conformidad a las Normas en vigor.

I ATTENZIONE

- OPERATORE CON VELOCITA' ALTA (21 m/min).
- SOLO PER PASSAGGIO VEICOLARE.
- INSTALLARE SOLO SE SI HA LA CERTEZZA CHE NESSUNO POSSA ENTRARE IN CONTATTO CON IL CANCELLO.
- PREDISPORRE LE SICUREZZE COME INDICATO DALLA NORMA EN12445 AFFINCHÉ NIENTE E NESSUNO POSSA VENIRE ACCIDENTALMENTE A CONTATTO CON L'AUTOMAZIONE.
- UTILIZZARE SOLO CREMAGLIERA RIB IN METALLO (CONSIGLIAMO ACS9050 MOD. 4 CON CATAFORESI).

F ATTENTION

- OPÉRATEUR A GRANDE VITESSE (21 m/min).
- SEULEMENT POUR LE PASSAGE DES VEHICULES.
- INSTALLEZ SEULEMENT SI VOUS ÊTES SÛR QUE PERSONNE NE PEUT ÊTRE TOUCHÉ PAR LA PORTE.
- EQUIPEZ DE SECURITES COMME INDIQUE SUR LA NORME EN12445 POUR ÉVITER QUE QUELQUE CHOSE OU QUELQU'UN PUISSE ÊTRE TOUCHÉE PAR LA PORTE.
- UTILISER SEULEMENT CRÉMAILLÈRE RIB EN ACIER (ON CONSEILLE ACS9050 MOD. 4 TRAITÉ CATAPHORÈSE).

G B ATTENTION

- HIGH SPEED OPERATOR (21 m/min).
- INTENDED ONLY FOR PASSAGE OF VEHICLES.
- INSTALL ONLY IF YOU ARE SURE THAT NOBODY IS IN THE REACH OF THE GATE.
- MAKE SURE THAT APPROPRIATE SAFETY DEVICES ARE USED AS SHOWN IN EN12445 TO AVOID THAT SOMETHING OR SOMEBODY COULD BE HIT BY THE GATE.
- TO USE METAL RIB RACK ONLY (WE ADVISE ACS9050 MODULE 4 WITH CATAPHORESIS TREATMENT).

D WICHTIG

- MIT HOCHGESCHWINDIGKEITSBEDIENER (21 m/min).
- NUR FÜR AUTO-DURCHFARTEN.
- INSTALLIEREN SIE DIES NUR, WENN SIE SICHER SIND, DASS NIEMAND DURCH DEN ZAUN GREIFEN KANN UND MIT DEM TOR IN BERÜHRUNG KOMMT, WIE ES DIE EN12445 VORSCHREIBT.
- ZAHNSTANGE AUS METALL BENUTZEN. WIR RATEN ACS9050 MIT KATAPHORESE.

E S ATENCIÓN

- OPERADOR CON VELOCIDAD' ALTA (21 m/min).
- SOLO PARA PASAJE DE VEHICULOS.
- INSTALAR SÓLO SI SE TIENE LA SEGURIDAD QUE NINGUNO PUEDA ENTRAR EN CONTACTO CON LA CANCELA.
- PREDISPONER LAS SEGURIDADES COMO INDICADO EN LA NORMA EN12445 TAL QUE NADA NI NADIE PUEDA VENIR ACCIDENTALMENTE EN CONTACTO CON LA AUTOMACIÓN.
- UTILIZAR SÓLO CREMALLERA RIB EN METALO (ACONSEJAMOS CÔD. ACS9050 MOD. 4 CON CATAFÔRESIS).

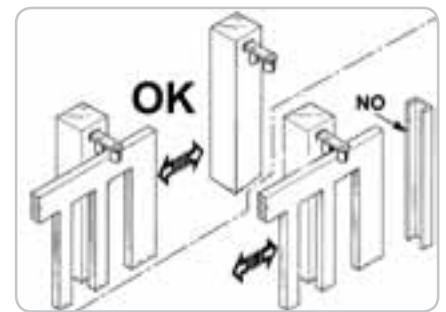

I K800 FAST è applicabile solo a parti mobili che scorrono a lato della colonna di chiusura.

Non applicare K800 FAST su parti mobili che chiudono a ridosso della colonna.

F K800 FAST ne peut être appliqué qu'aux parties mobiles qui glissent à côté de la colonne de fermeture. Ne pas appliquer K800 FAST sur les parties mobiles qui ferment près de la colonne.

G B FAST operators are not suitable for installations in which the mobile gate leaf ends up against a post, a U shape bar, because the knocking of gate against these fixed parts cannot always be prevented. The best solution for using Fast operators is when the gate leaf ends up next to the posts.

D K800 FAST ist ausschließlich nur an beweglichen Teilen anzubringen, die sich seitlich an der Abschließsäule bewegen. K800 FAST nicht an beweglichen Teilen anbringen, die dicht an der Säule schließen.

E S K800 FAST se puede aplicar sólo a partes móviles que se se desplazan al lado de la columna de cierre. No aplicar K800 FAST en partes móviles que se cierran cerca de la columna.

Operatore Operateur Operator Torantrieb Operador	Alimentazione Alimentation Power Supply Stromspannung Alimentacion	Peso max cancello Poids maxi portail Max gate weight Max Torgewicht Peso máx verja	Spinta max Poussée maxi Max Thrust Max Schubkraft Max Empuje	Coppia max Couple maxi Max torque Max. Drehmoment Coppia max	Codice Code Code Code Codigo
K800 FAST	230V 50/60Hz	800 kg / 1760 lbs	700 N	24 Nm	AA30068

- ATTENZIONE -

**PER LA SICUREZZA DELLE PERSONE È IMPORTANTE
CHE VENGANO SEGUITE TUTTE LE ISTRUZIONI**

SEGUIRE TUTTE LE ISTRUZIONI DI INSTALLAZIONE

- 1° - **Questo libretto d'istruzioni è rivolto esclusivamente al personale specializzato** che sia a conoscenza dei criteri costruttivi e dei dispositivi di protezione contro gli infortuni per i cancelli, le porte e i portoni motorizzati (attenersi alle norme e alle leggi vigenti).
- 2° - L'installatore dovrà rilasciare all'utente finale un libretto di istruzioni in accordo alla EN 12635.
- 3° - L'installatore prima di procedere con l'installazione deve prevedere l'analisi dei rischi della chiusura automatizzata finale e la messa in sicurezza dei punti pericolosi identificati (seguendo le norme EN 12453/EN 12445).
- 4° - Il cablaggio dei vari componenti elettrici esterni all'operatore (ad esempio fotocellule, lampeggianti, ecc.) deve essere effettuato secondo la EN 60204-1 e le modifiche a questa apportate dal punto 5.2.2 della EN 12453.
- 5° - L'eventuale montaggio di una pulsantiera per il comando manuale del movimento deve essere fatto posizionando la pulsantiera in modo che chi la aziona non si trovi in posizione pericolosa; inoltre si dovrà fare in modo che sia ridotto il rischio di azionamento accidentale dei pulsanti.
- 6° - Tenete i comandi dell'automatismo (pulsantiera, telecomando etc.) fuori dalla portata dei bambini. I comandi devono essere posti ad un'altezza minima di 1,5 m dal suolo e fuori dal raggio d'azione delle parti mobili.
- 7° - Prima di eseguire qualsiasi operazione di installazione, regolazione, manutenzione dell'impianto, togliere la tensione agendo sull'apposito interruttore magnetotermico collegato a monte dello stesso.

LA DITTA RIB NON ACCETTA NESSUNA RESPONSABILITÀ per eventuali danni provocati dalla mancata osservanza nell'installazione delle norme di sicurezza e delle leggi attualmente in vigore.

CONSERVARE CON CURA QUESTE ISTRUZIONI

- 1° - Se non è previsto nella centralina elettrica, installare a monte della medesima un interruttore di tipo magnetotermico (onnipolare con apertura minima dei contatti pari a 3mm) che riporti un marchio di conformità alle normative internazionali. Tale dispositivo deve essere protetto contro la richiusura accidentale (ad esempio installandolo dentro quadro chiuso a chiave).
- 2° - Per la sezione ed il tipo dei cavi RIB consiglia di utilizzare un cavo di tipo H05RN-F con sezione minima di 1,5mm² e comunque di attenersi alla norma IEC 364 e alle norme di installazione vigenti nel proprio Paese.
- 3° - Posizionamento di un'eventuale coppia di fotocellule: Il raggio delle fotocellule deve essere ad un'altezza non superiore a 70 cm dal suolo e ad una distanza dal piano di movimento dell'anta non superiore a 20 cm. Il loro corretto funzionamento deve essere verificato a fine installazione in accordo al punto 7.2.1 della EN 12445.
- 4° - Per il soddisfacimento dei limiti imposti dalla EN 12453, se la forza di picco supera il limite normativo di 400 N è necessario ricorrere alla rilevazione di presenza attiva sull'intera altezza del cancello (fino a 2,5 m max) - Le fotocellule in questo caso sono da applicare all'esterno tra le colonne ed all'interno per tutta la corsa della parte mobile ogni 60÷70 cm per tutta l'altezza delle colonne del cancello fino ad un massimo di 2,5 m (EN 12445 punto 7.3.2.1) - es. colonne alte 2,2 m => 6 coppie di fotocellule - 3 interne e 3 esterne (meglio se dotate di sincronismo - 6 FIT SYNCRO con 2 TX SYNCRO).

N.B.:È obbligatoria la messa a terra dell'impianto

I dati descritti nel presente manuale sono puramente indicativi.

RIB si riserva di modificarli in qualsiasi momento.

Realizzare l'impianto in ottemperanza alle norme ed alle leggi vigenti.

- ATTENTION -

**POUR LA SECURITE DES PERSONNES IL EST IMPORTANT
QUE TOUTES LES INSTRUCTIONS SOIENT SUIVIES**

SUIVRE TOUTES LES INSTRUCTIONS D'INSTALLATION

- 1° - **Ce livret d'instructions est adressé exclusivement à un personnel spécialisé** qui connaît les critères de construction et les dispositifs de protection contre les accidents concernant les portails, les portes et les grandes portes motorisés (s'en tenir aux normes et aux lois en vigueur).
- 2° - L'installateur devra délivrer à l'utilisateur final un livret d'instruction en accord à la EN 12635.
- 3° - L'installateur avant de procéder à l'installation, doit prévoir l'analyse des risques de la fermeture automatisée finale et la mise en sécurité des points identifiés dangereux (en suivant les normes EN 12453/EN 12445).
- 4° - Le câblage des divers composants électriques externes à l'opérateur (par exemple photocellules, clignotants, etc) doit être effectué selon la EN 60204-1 et les modifications apportées à celle-ci dans le point 5.2.2 de la EN 12453.
- 5° - Le montage éventuel d'un tableau pour la commande manuelle du mouvement doit être fait en positionnant le tableau de façon à ce que la personne qui l'actionne ne se trouve pas en position de danger; de plus, il faudra faire en sorte que le risque d'actionnement accidentel des boutons soit réduit.
- 6° - Tenir les commandes de l'automatisme (tableau, télécommande, etc) hors de portée des enfants. Les commandes doivent être placées à une hauteur minimum de 1,5 m du sol et hors du rayon d'action des parties mobiles.
- 7° - Avant l'exécution de toute opération d'installation, de réglage, d'entretien de l'installation, couper le courant en agissant sur l'interrupteur magnétothermique à cet effet, branché en amont de l'installation.

LA SOCIETE RIB N'ACCEPTTE AUCUNE RESPONSABILITE pour d'éventuels dommages provoqués par la non-observation dans l'installation, des normes de sécurité et des lois actuellement en vigueur.

CONSERVER SOIGNEUSEMENT CES INSTRUCTIONS

- 1° - Si la centrale électrique ne dispose d'aucun interrupteur, il faut en installer un de type magnétothermique en amont de cette dernière (omnipolaire avec ouverture minimale des contacts correspondant à 3mm); la marque de cet interrupteur devra être en conformité avec les normes internationales. Ce dispositif doit être protégé contre toute remise en fonction accidentelle (ex. en l'installant dans un coffre fermant à clé).
- 2° - En ce qui concerne la section et le type des câbles, le conseil de RIB est celui d'utiliser un câble de type H05RN-F présentant une section minimale de 1,5mm² et, quoi qu'il en soit, de se conformer à la norme IEC 364, ainsi qu'aux normes d'installation en vigueur dans le pays de destination.
- 3° - Positionnement d'un éventuel jeu de photocellules : le faisceau des photocellules ne doit pas être à une hauteur supérieure à 70 cm du sol et 20 cm du bord du vantail. Leur correct fonctionnement doit être vérifié terminant l'installation, selon le point de la 7.2.1 de la EN 12445.
- 4° - Afin de satisfaire aux limites imposées par la norme EN 12453, si la force d'impact dépasse la limite de 400N, il sera nécessaire de détecter une présence sur la hauteur totale du portail (jusqu'à un maximum de 2,5 m) - Les cellules photo-électriques dans ce cas-ci doivent être s'appliquent extérieurement entre les colonnes et intérieurement pour toute la course de la pièce de mobil chaque 60÷70 cm pour toute la taille de la colonne de la porte jusqu'à un maximum de 2,5 m (EN 12445 point 7.3.2.1) - exemple: taille 2,2m de colonne = > 6 copies des cellules photo-électriques - 3 internes et 3 externes (meilleur si complet du dispositif de synchronism - FIT SYNCRO avec TX SYNCRO).

N.B.:La mise à terre de l'installation est obligatoire.

Les données figurant dans le présent manuel sont fournies à titre purement indicatif. RIB se réserve le droit de les modifier à tout moment, sans aucun préavis. Effectuer l'installation en conformité avec les normes et les lois en vigueur.

- ATTENTION -

**FOR THE SAFETY OF THE PEOPLE IT IS IMPORTANT
TO FOLLOW ALL THE INSTRUCTIONS.**

FOLLOW ALL INSTALLATION INSTRUCTIONS

- 1° - **This handbook is exclusively addressed to the specialized personnel** who knows the constructive criteria and the protection devices against the accidents for motorized gates, doors and main doors (follow the standards and the laws in force).
- 2° - The installer will have to issue to the final user a handbook in accordance with the EN 12635.
- 3° - Before proceeding with the installation, the installer must forecast the risks analysis of the final automatized closing and the safety of the identified dangerous points (following the standards EN 12453/EN 12445).
- 4° - The wiring harness of the different electric components external to the operator (for example photoelectric cells, flashlights etc.) must be carried out according to the EN 60204-1 and the modifications to it done in the point 5.2.2 of the EN 12453.
- 5° - The possible assembly of a keyboard for the manual control of the movement must be done by positioning the keyboard so that the person operating it does not find himself in a dangerous position; moreover, the risk of accidental activation of the buttons must be reduced.
- 6° - Keep the automatism controls (push-button panel, remote control etc.) out of the children way. The controls must be placed at a minimum height of 1,5 m from the ground and outside the range of the mobile parts.
- 7° - Before carrying out any installation, regulation or maintenance operation of the system, take off the voltage by operating on the special magnetothermic switch connected upstream it.

THE RIB COMPANY DOES NOT ACCEPT ANY RESPONSIBILITY for possible damages caused by the non observance during the installation of the safety standards and of the laws in force at present.

KEEP THESE INSTRUCTIONS WITH CARE

- 1° - Install a thermal magnetic switch (omnipolar, with a minimum contact opening of 3 mm) before the control board, in case this is not provided with it. The switch shall be guaranteed by a mark of compliance with international standards. Such a device must be protected against accidental closing (e.g. Installing it inside the control panel key locked container).
- 2° - As far as the cable section and the cable kind are concerned, RIB suggests to use an H05RN-F cable, with a minimum section of 1,5mm², and to follow, in any case, the IEC 364 standard and Installation regulations in force in your Country.
- 3° - Positioning of an eventual pair of photocells: The beam of the photocells must be at an height not above the 70 cm from the ground, and, should not be more than 20 cm away from the axis of operation of the gate (Sliding track for sliding gate or door, and the hinges for the swing gate). In accordance with the point 7.2.1 of EN 12445 their correct functioning must be checked once the whole installation has been completed.
- 4° - In order to comply with the limits defined by the EN 12453 norm, if the peak force is higher than the limit of 400N set by the norm, it is necessary to use an active obstacle detection system on the whole height of the gate (up to a maximum of 2,5 m) - The photocells in this case must be applied externally between the columns and internally for all the race of the mobile part every 60÷70 cm for all the height of the column of the gate up to a maximum of 2,5 m (EN 12445 point 7.3.2.1). example: column height 2,2 m => 6 copies of photocells - 3 internal and 3 external (better if complete of synchronism feature - FIT SYNCRO with TX SYNCRO).

N.B.: The system must be grounded

Data described by this manual are only Indicative and RIB reserves to modify them at any time. Install the system complying with current standards and regulations.

- ACHTUNG -

**FÜR DIE SICHERHEIT DER PERSONEN IST ES WICHTIG,
DASS ALLE ANWEISUNGEN GENAU AUSGEFÜHRT WERDEN**

ALLE INSTALLATIONSANLEITUNGEN BEFOLGEN

- 1° - **Diese Betriebsanleitung dient ausschließlich dem Fachpersonal**, welche die Konstruktionskriterien und die Sicherheits-Vorschriften gegen Unfälle für Tore, Türen und automatische Tore kennt (geltende Normen und Gesetze beachten und befolgen).
- 2° - Der Monteur muss dem Endkunde eine Betriebsanleitung in Übereinkunft der EN12635 überreichen.
- 3° - Vor der Installierung muss für die automatische Schließung und zur Sicherheitsgewährung der identifizierten kritischen Punkte, eine Risiko Analyse vorgenommen werden mit der entsprechenden Behebung der identifizierten, gefährlichen Punkte. (die Normen EN 12453/EN 12445 befolgend).
- 4° - Die Verkabelung der verschiedenen externen elektrischen Komponenten zum Operator (z.B. Fotozellen, Blinker etc.) muss nach EN 60204-1 ausgeführt werden, Änderungen davon nach Punkt 5.2.2 der EN 12453.
- 5° - Die eventuelle Montage einer Schalttafel für den manuellen Bewegungsbefehl muss so angebracht werden, dass der Benutzer sich nicht in einer Gefahrenzone befindet, und dass, das Risiko einer zufälligen nicht gewollten Aktivierung von Schaltern gering ist.
- 6° - Alle Steuerungselemente (Schalttafel, Fernbedienung etc.) gehören nicht in Reichweite von Kindern. Die Kommandos müssen min. 1,5 m ab Boden und außerhalb des Aktionsbereiches der mobilen Teile angebracht werden.
- 7° - Vor jeglichem Eingriff, sei es Installation, Regulation oder Wartung der Anlage, muss vorher die Stromzufuhr unterbrochen werden, den dafür bestimmten Magnetthermo-Schalter drücken, der am Eingang der Anlage installiert ist.

DIE FIRMA RIB ÜBERNIMMT KEINE VERANTWORTUNG für eventuelle Schäden, die entstehen können, wenn die Installationsvorschriften die den gültigen Sicherheitsnormen entsprechen, nicht eingehalten werden.

INSTALLATIONSVORSCHRIFTEN BEACHTET WERDEN

- 1° - Wenn nicht bereits an der elektrischen Schaltzentrale vorgesehen, muss vor der Schaltzentrale ein thermomagnetischer Schalter installiert werden (omnipolar, mit einer minimalen Kontaktöffnung von 3 mm), der ein von den internationalen Normen anerkanntes Konformitätszeichen besitzt. Solch ein Gerät muss vor Vandalismus geschützt werden (z.B. mit einem Schlüsselkasten in einem Panzergehäuse)
- 2° - RIB empfiehlt den Kabeltyp H05RN-F mit einem minimalen Querschnitt von 1,5mm² generell sollten die Normative IEC 364 und alle anderen geltenden Montagenormen des Bestimmungslandes eingehalten werden.
- 3° - Position des ersten paar Fotozellen: Der sollten nicht höher als 70cm vom Boden sein, und sollte nicht mehr als 20 cm entfernt von der Achse des Tores sitzen (das gilt für Schiebe und Drehtore). In Übereinstimmung mit dem Punkt 7.2.1 der EN 12445 Norm, ihr korrektes Funktionieren muß einmal überprüft werden.
- 4° - In Einklang mit der Norm EN12453, ist es bei Toren notwendig eine komplette Sicherheitsleiste zu installieren, bei denen mehr als 400N Kraft aufgewandt werden müssen, um das Tor zum anhalten zu bringen (Maximum von 2,5 m anwenden) - Die Fotozellen müssen in diesem Fall sein beantragen außen zwischen den columns und innerlich das ganze Rennen des mobil Teils jede 60÷70cm für die ganze Höhe der Spalte des Gatters bis zu einem Maximum von 2,5 m - EN 12445 Punkt 7.3.2.1). Beispiel: Spalte Höhe 2,2 m => 6 Kopien von Fotozellen - 3 intern und 3 extern (besser, wenn komplett von der synchronism Eigenschaft - FIT SYNCRO mit TX SYNCRO).

ANMERKUNG: Die Erdung der Anlage ist obligatorisch

Die in diesem Handbuch aufgeführten Daten sind ausschließlich empfohlene Werte. RIB behält sich das Recht vor, das Produkt zu jedem Zeitpunkt zu modifizieren. Die Anlage muss in Übereinstimmung mit den gültigen Normen und Gesetzen montiert werden.

- CUIDADO -
**UNA INCORRECTA INSTALACIÓN PUEDE CAUSAR
GRAVES DAÑOS**
SEGUIR TODAS LAS INSTRUCCIONES DE INSTALACIÓN

- 1° - **Este manual de instrucciones está exclusivamente dirigido a personal especializado** que conozca los criterios de construcción y de los dispositivos de protección contra accidentes con cancelas, puertas y portales motorizados (atenerse a las normas y a las leyes vigentes).
- 2° - El instalador tendrá que dar al utilizador final un manual de instrucciones de acuerdo con la EN 12635.
- 3° - El instalador antes de proceder con la instalación tiene que hacer un análisis de los riesgos del cierre automatizado final y la puesta en seguridad de los puntos identificados como peligrosos (siguiendo las normas EN 12453 / EN 12445).
- 4° - El cableado de los varios componentes eléctricos externos al operador (por ejemplo fotocélulas, los intermitentes, etc) tiene que ser efectuado según la EN 60204-1 y a las modificaciones sucesivas aportadas por el punto 5.2.2 della EN 12453.
- 5° - El eventual montaje de un panel de mandos para la gestión del movimiento manual tiene que ser efectuado posicionando el panel en modo que quién lo accione no se encuentre en una posición peligrosa; además se tiene que hacer en modo que el riesgo de accionamiento accidental de los pulsadores sea mínimo.
- 6° - Tener los mandos del automatismo (panel de mandos, mando a distancia, etc.) lejos del alcance de los niños. Los mandos tienen que ser puestos a una altura mínima de 1,5 m del suelo y fuera del radio de acción de las partes móviles.
- 7° - Antes de ejecutar cualquier operación de instalación, ajuste o mantenimiento del sistema, quitar la corriente accionando el respectivo interruptor magnetotérmico conectado antes del mismo.

LA EMPRESA RIB NO ES RESPONSABLE por eventuales daños provocados por la falta de respeto de las normas de seguridad, durante la instalación y de las leyes actualmente vigentes.

CONSERVAR CUIDADOSAMENTE ESTAS INSTRUCCIONES

- 1° - En el caso de que no sea previsto en la central eléctrica, instalar antes de la misma, un interruptor de tipo magnetotérmico (omnipolar con una abertura mínima de los contactos de 3 mm) que dé un sello de conformidad con las normas internacionales. Este dispositivo tiene que estar protegido contra cierres accidentales (por ejemplo instalándolo dentro de un panel cerrado a llave).
- 2° - Para la sección y el tipo de los cables, RIB aconseja utilizar cables de tipo H05RN-F con sección mínima de 1,5mm² e igualmente atenerse a la norma IEC 364 y a las normas de instalación del propio País.
- 3° - Posicionamiento eventual de un par de fotocélulas. El rayo de las fotocélulas no debe estar a más de 70 cm de altura desde el suelo y a una distancia de la superficie de movimiento de la puerta, no superior a 20 cm. El correcto funcionamiento tiene que ser controlado al final de la instalación de acuerdo con el punto 7.2.1 de la EN 12445.
- 4° - Para satisfacer los límites impuestos por la EN 12453, si la fuerza de punta supera el límite normativo de 400 N, es necesario recurrir al control de presencia activa en toda la altura de la puerta (hasta a 2,5 m max). Las fotocélulas en este caso se tienen que colocar en el exterior entre las columnas y en el interior por todo el recorrido de la parte móvil cada 60÷70 cm en toda la altura de las columnas de la cancela hasta un máximo de 2,5 m (EN 12445 punto 7.3.2.1) - es. columnas altas de 2,2 m => 6 par de fotocélulas - 3 internas y 3 externas (mejor si están provistas de sincronismo - 6 FIT SYNCRO con 2 TX SYNCRO).

PS.: Es obligatorio la puesta a tierra del sistema.

Los datos descritos en el presente manual son solamente indicativos. RIB se reserva de modificarlos en cualquier momento. Realizar el sistema respetando las normas y las leyes vigentes.



Scrivete problemi e
suggerimenti a
Quality@ribind.it



Pour problèmes
et suggestions
contactez-nous à
Quality@ribind.it



For problems
and suggestions
Contact us at
Quality@ribind.it



Gehen Sie mit uns bei
Problemen oder Fragen
Quality@ribind.it



Para problemas
y sugerencias
contacte nos
Quality@ribind.it

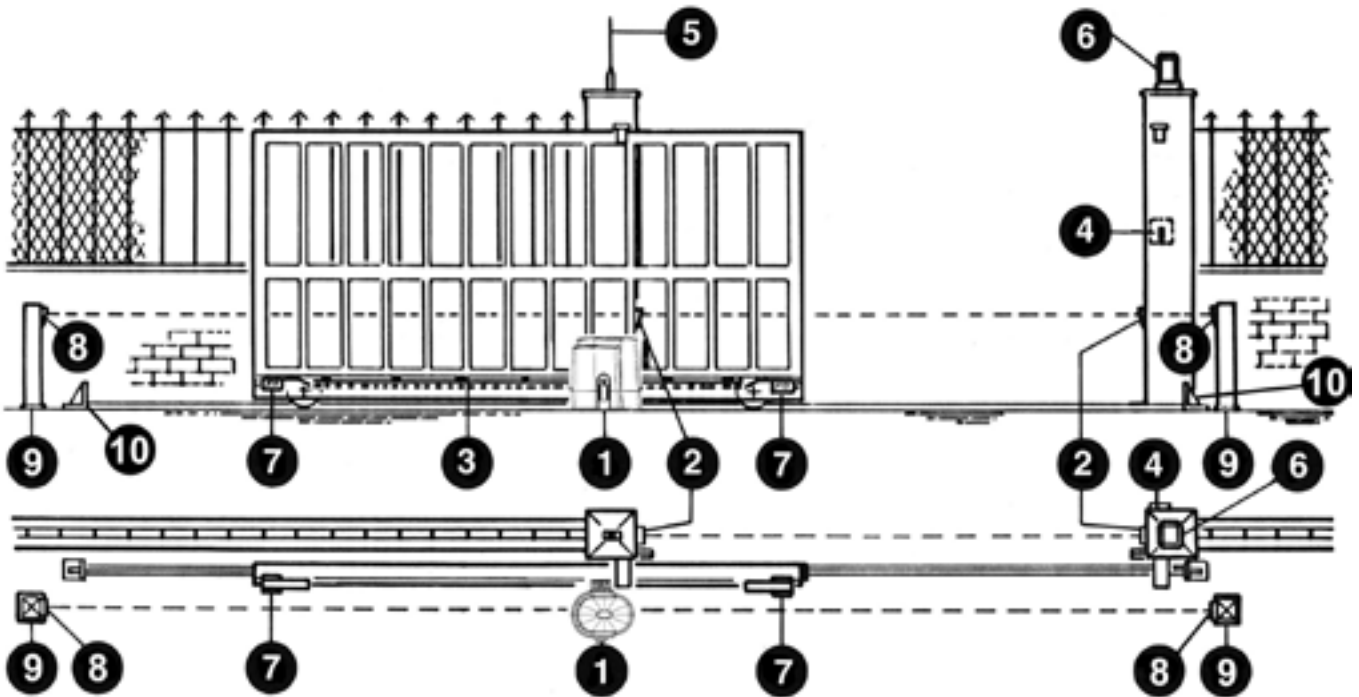

- 1 - Operatore K800 FAST
- 2 - Fotocellule esterne
- 3 - Cremagliera Modulo 4
- 4 - Selettore a chiave
- 5 - Antenna radio
- 6 - Lampeggiatore
- 7 - Limitatori di corsa (camme)
- 8 - Fotocellule interne
- 9 - Colonnine per fotocellule
- 10 - Fermi meccanici

1

CARATTERISTICHE TECNICHE

Operatori irreversibili per cancelli scorrevoli aventi un peso massimo di 800 kg.

L'irreversibilità di questo operatore fa sì che il cancello non richieda alcun tipo di serratura elettrica per un'efficace chiusura.

Il motore è protetto da una sonda termica che in caso di utilizzo prolungato interrompe momentaneamente il movimento.

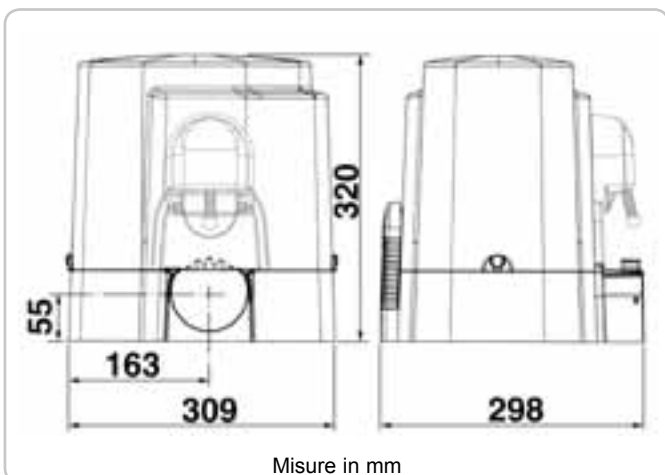

CARATTERISTICHE TECNICHE		K800 FAST	
Peso max cancello	kg	800	
Coppia max	Nm	24	
Forza di spinta a giri costanti	N	700	
Cremagliera modulo		4	
Alimentazione		230V~ 50Hz	220V~ 60Hz
Potenza motore	W	408	590
Assorbimento	A	2,08	3,2
Condensatore	µF	25	
Cicli normativi	n°	13 - 32s/2s	9 - 32s/2s
Cicli consigliati al giorno	n°	400	
Servizio		70%	
Cicli consecutivi garantiti	n°	21/10m	
Lubrificazione a grasso		COMLUBE LHITGREASE EP/GR.2	
Peso max	kg	12,3	
Rumorosità	db	<70	
Temperatura di lavoro	°C	-10 ÷ +55	
Grado di protezione	IP	44	

CONTROLLO PRE-INSTALLAZIONE

- IL CANCELLO DEVE MUOVERSI SENZA ATTRITI -

N.B. È obbligatorio uniformare le caratteristiche del cancello alle norme e leggi vigenti. Il cancello può essere automatizzato solo se in buono stato e se rispondente alla norma EN 12604.

- L'anta non deve presentare porte pedonali. In caso contrario occorrerà prendere opportune precauzioni in accordo al punto 5.4.1 della EN12453 (ad esempio impedire il movimento del motore quando il portoncino è aperto, grazie ad un microinterruttore opportunamente collegato in centralina).
- Non bisogna generare punti di intrappolamento (ad esempio tra anta aperta del cancello e cancellata).
- Oltre ai finecorsa presenti nell'unità, è necessario che a ciascuna delle due posizioni estreme della corsa sia presente un fermo meccanico fisso che arresti il cancello nel caso di malfunzionamento dei finecorsa. A tal fine il fermo meccanico deve essere dimensionato per sopportare la spinta statica del motore più l'energia cinetica del cancello (12) (Fig. 2).
- Le colonne del cancello devono avere superiormente delle guide antideragliamento (Fig. 3) per evitare involontari sganciamenti.

N.B.: Eliminare fermi meccanici del tipo descritto in figura 3.

Non devono essere presenti fermi meccanici al di sopra del cancello perché non sono sufficientemente sicuri.

Componenti da installare secondo la norma EN12453

TIPO DI COMANDO	USO DELLA CHIUSURA		
	Persone esperte (fuori da area pubblica*)	Persone esperte (area pubblica)	Uso illimitato
a uomo presente	A	B	non possibile
a impulsi in vista (es. sensore)	E	E	E
a impulsi non in vista (es. telecomando)	E	E	E
automatico	E	E	E

* esempio tipico sono le chiusure che non accedono a pubblica via
 A: Pulsante di comando a uomo presente (cioè ad azione mantenuta), come cod. ACG2013.
 B: Selettore a chiave a uomo presente, come cod. ACG1010.
 E: Fotocellule, es. cod. ACG8026 (Da applicare ogni 60÷70 cm per tutta l'altezza della colonna del cancello fino ad un massimo di 2,5 m - EN 12445 punto 7.3.2.1)

SBLOCCO

Da effettuare dopo aver tolto l'alimentazione elettrica al motore.

Per poter agire manualmente sul cancello è sufficiente inserire l'apposita chiave e ruotarla 3 volte in senso antiorario (Fig. 4).

Per poter eseguire in modo sicuro la movimentazione manuale dell'anta occorre verificare che:

- sull'anta siano presenti maniglie idonee;
- tali maniglie siano posizionate in modo da non creare punti di pericolo durante il loro utilizzo;
- lo sforzo manuale per muovere l'anta non superi i 225N per i cancelli posti su siti privati ed i 390N per i cancelli posti su siti commerciali ed industriali (valori indicati nel punto 5.3.5 della norma EN 12453).

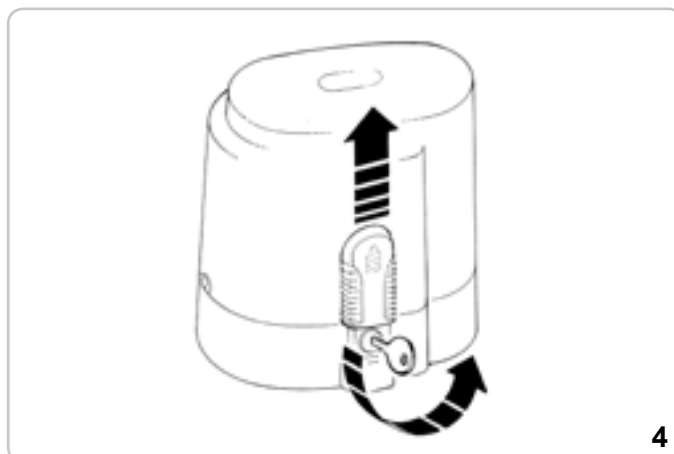
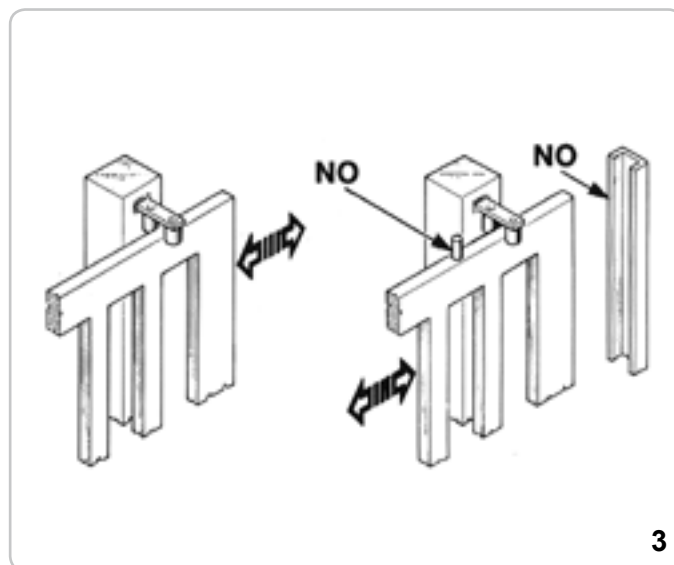
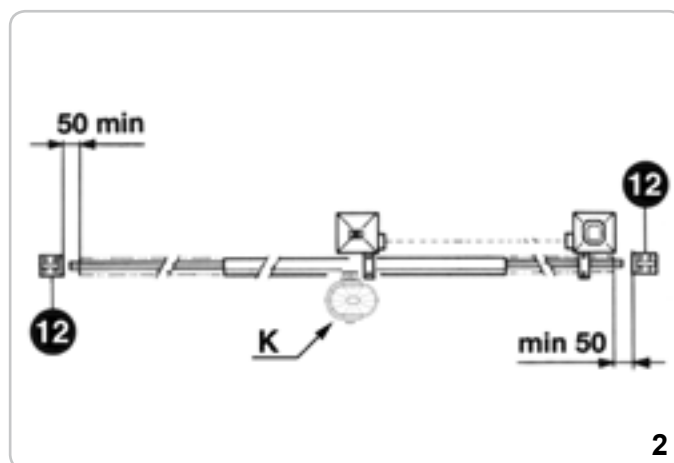

FISSAGGIO MOTORE E CREMAGLIERA

N.B. Utilizzare solo cremagliera in ferro Cod. ACS9050.

La cremagliera deve essere fissata a una certa altezza rispetto all'appoggio del motore.

Questa altezza può essere variata grazie a delle asole presenti sulla cremagliera.

La registrazione in altezza viene fatta affinché il cancello, durante il movimento, non si appoggi sull'ingranaggio di trazione del K (Fig. 5 e 6).

Per fissare la cremagliera sul cancello eseguire dei fori di $\varnothing 5$ mm e filettarli utilizzando un maschio del tipo M6.

L'ingranaggio di traino deve avere circa 1 mm di agio rispetto alla cremagliera.

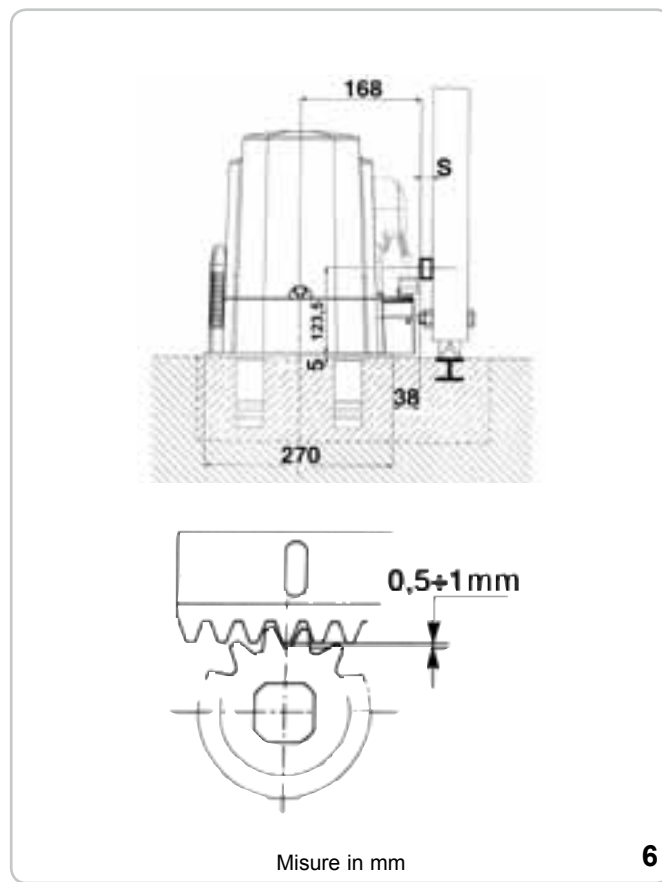
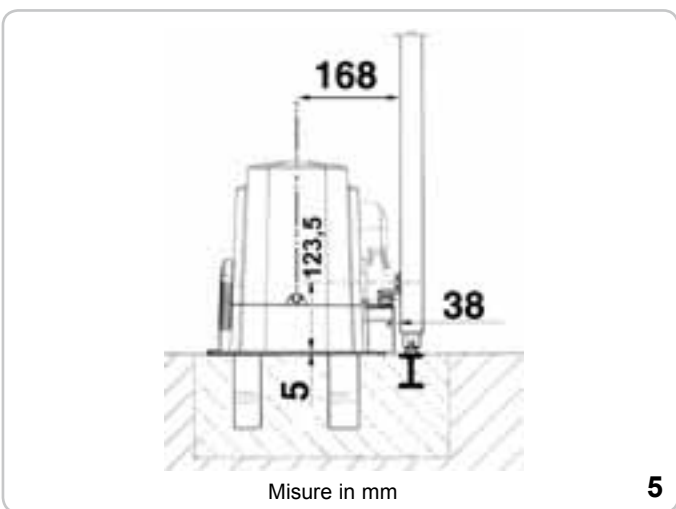

FISSAGGIO FINECORSA

Per determinare la corsa della parte mobile si devono posizionare due camme alle estremità della cremagliera (Fig. 7).

La regolazione della corsa di apertura e chiusura, si ottiene spostando le medesime sui denti della cremagliera.

Per bloccare le camme alla cremagliera avvitare a fondo le viti in dotazione.

N.B: Oltre alle camme di fermo elettrico sopraesposte è obbligatoria l'installazione di fermi meccanici robusti che non permettano la fuori uscita del cancello dalle guide superiori.

MANUTENZIONE

Da effettuare solamente da parte di personale specializzato dopo aver tolto l'alimentazione elettrica al motore.

Pulire periodicamente, a cancello fermo, la guida di scorrimento da sassi e altra sporcizia.



OPERAZIONE FINALE -

La guarnizione deve essere applicata solo al termine dell'installazione, prima di rimontare il carter.



Applicare la guarnizione



Guarnizione applicata



Chiudere il carter



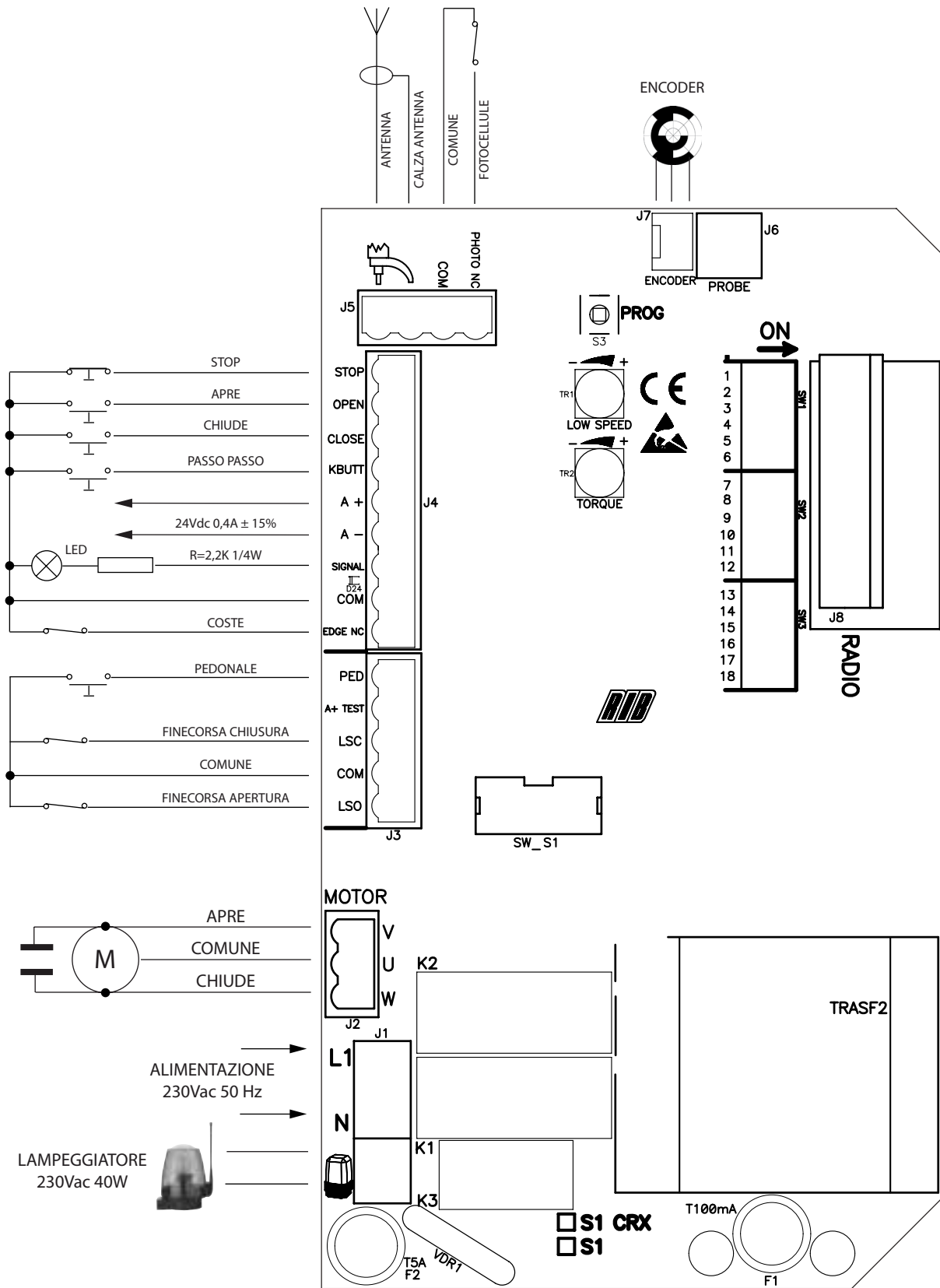

Motore pronto

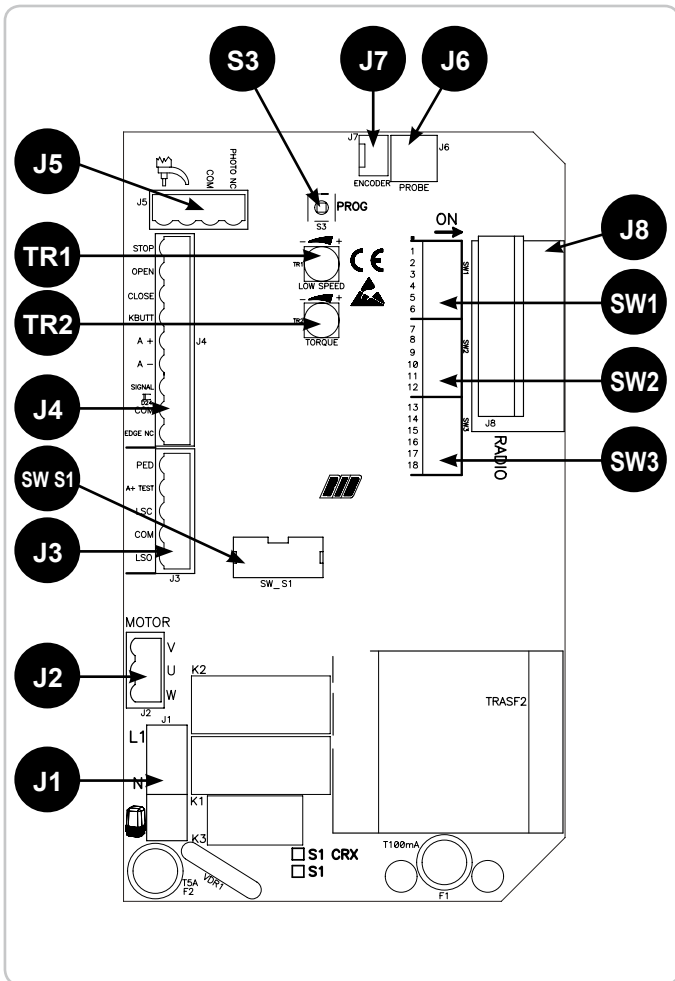

A - CONNESSIONI



J1	L1 - N 	ALIMENTAZIONE 230 VAC 50/60 HZ (120V/60HZ A RICHIESTA) LAMPEGGIATORE (MAX 40 W)
J2	U V-W	COLLEGAMENTO COMUNE MOTORE COLLEGAMENTO INVERTITORI E CONDENSATORE MOTORE
J3	PED. BUTT. A+ TEST LSC COM LSO	CONTATTO COMANDO APERTURA PEDONALE (NA) POSITIVO PER ALIMENTAZIONE AUTOTEST COSTA A 24VDC CONTATTO FINECORSO CHE FERMA LA CHIUSURA DEL MOTORE COMUNE DEI CONTATTI CONTATTO FINECORSO CHE FERMA L'APERTURA DEL MOTORE
J4	STOP OPEN CLOSE K. BUTT. A+ A- SIGNAL COM EDGE NC	CONTATTO DI STOP CONTATTO DI APERTURA CONTATTO DI CHIUSURA CONTATTO IMPULSO SINGOLO NA POSITIVO ALIMENTAZIONE ACCESSORI A 24 VDC NEGATIVO ALIMENTAZIONE ACCESSORI A 24 VDC SPIA CANCELLO APERTO 24VDC COMUNE DEI CONTATTI CONTATTO COSTE IN APERTURA E CHIUSURA
J5	AERIAL COM PHOTO NC	ANTENNA RADIO COMUNE DEI CONTATTI CONTATTO FOTOCELLULE
J6	PROBE	CONNETTORE PER COLLEGAMENTO SONDA RISCALDATORE (Cod. ACG4665)
J7	ENCODER	CONNETTORE PER COLLEGAMENTO ENCODER (SOLO PER K PLUS)
J8	RADIO	CONNETTORE PER RADIO RICEVITORE ESTERNO 24VDC
S3	PROG.	PULSANTE PER LA PROGRAMMAZIONE
TR1	LOW SPEED	REGOLATORE ELETTRONICO DELLA VELOCITÀ LENTA IN ACCOSTAMENTO CON DIP 7 ON
TR2	TORQUE	REGOLATORE ELETTRONICO DELLA FORZA
SW S1	SW S1 	NON TOCCARE IL PONTICELLO ! SE VIENE RIMOSSO L'OPERATORE NON FUNZIONA!
SW1 SW2 SW3		DIP SWITCH DI GESTIONE

B - SETTAGGI

SW1 SW2 SW3 - MICROINTERRUTTORI PER PROCEDURE

- DIP 1 CONTROLLO SENSO DI ROTAZIONE DEL MOTORE (ON) (PUNTO C)
DIP 2 PROGRAMMAZIONE TEMPI (ON) (PUNTO D)
DIP 2-1 PROGRAMMAZIONE TEMPI APERTURA PEDONALE (DIP 2 ON seguito da DIP 1 ON) (PUNTO E)

MICROINTERRUTTORI DI GESTIONE

- DIP 3
ON - Abilitazione tempo di attesa prima della chiusura automatica totale e pedonale (max 5 min.)
OFF - Disabilitazione tempo di attesa prima della chiusura automatica totale e pedonale
- DIP 4
ON - Comando ricevitore radio in modalità Passo Passo
OFF - Comando ricevitore radio in modalità Automatica
- DIP 5
ON - Comando pulsante K BUTT e pedonale in modalità Passo Passo
OFF - Comando pulsante K BUTT e pedonale in modalità Automatica
- DIP 6
ON - Fotocellule attive solo in chiusura
OFF - Fotocellule sempre attive
- DIP 7
ON - Encoder attivo per modelli PLUS
OFF - Encoder non attivo
- DIP 8
ON - Prelampeggio attivo
OFF - Prelampeggio non attivo
- DIP 9
ON - Rallentamento non attivo
OFF - Rallentamento attivo
- DIP 10
ON - Freno elettronico attivo
OFF - Freno elettronico non attivo
- NOTA: per K800 FAST il freno è sempre attivo
- DIP 11
ON - Partenza graduale attiva
OFF - Partenza graduale non attiva
- DIP 12
ON - Abilitazione TEST monitoraggio costa
OFF - Disabilitazione TEST monitoraggio costa
- DIP 13
ON - Gestione funzionamento motori con teleruttori esterni alla scheda.
Anche se abilitati vengono esclusi al loro funzionamento i seguenti DIP:
DIP 7 Encoder
DIP 9 Rallentamento
DIP 10 Freno elettronico
DIP 11 Partenza graduale
E il trimmer torque (regolatore elettronico della forza)
OFF - Normale gestione di tutte le funzionalità
- DIP 14 - ON
DIP 15 - OFF
DIP 16 - ON
DIP 17 - Gestione richiusura immediata dopo il transito da fotocellule
ON - Abilitata
OFF - Disabilitata
- DIP 18 - A disposizione per implementazioni future

SEGNALAZIONI LED

- DL1 (rosso) programmazione attivata
DL2 (rosso) contatto di stop (NC)
DL3 (rosso) contatto finecorsa di apertura (NC)
DL4 (rosso) contatto finecorsa di chiusura (NC)
DL5 (rosso) contatto fotocellule (NC)
DL6 (verde) cancello in apertura "OPEN" (verde)
DL7 (rosso) cancello in chiusura "CLOSE" (rosso)
DL8 (rosso) contatto edge (NC)
DL9 (rosso) controllo stato Encoder

FUSIBILI

- F1 T100mA Fusibile di protezione accessori
F2 T5A Fusibile di protezione motore

RELE' E COMANDO MOTORE

- K1 => Comando direzione apertura
K2 => Comando direzione chiusura

K3 => Comando lampeggiatore

Q5 => TRIAC - Comando motore in apertura e chiusura

TORQUE TR2 - REGOLATORE ELETTRONICO DELLA FORZA

La regolazione della forza viene fatta ruotando il Trimmer TORQUE che serve a variare la tensione di uscita ai capi del motore (ruotando in senso orario si dà più forza al motore). Tale forza si include automaticamente dopo 3 secondi dall'inizio di ogni manovra. Questo per dare il massimo di spunto al motore al momento della partenza.

LOW SPEED TR1 - REGOLATORE DELLA VELOCITA' DI RALLENTAMENTO

Se DIP 9 è su OFF, la regolazione del rallentamento viene fatta ruotando il Trimmer LOW SPEED che serve a variare la velocità del motore in fase di accostamento di fine apertura e chiusura (ruotando in senso orario si dà più velocità al motore).

Il rallentamento viene determinato automaticamente dal quadro elettronico in fase di programmazione tempi, e viene attivato a circa 50-60 cm prima del raggiungimento del finecorsa di apertura o chiusura.

FRENO ELETTRONICO (CON MOTORI FAST SEMPRE ATTIVO)

Se DIP 10 è su ON è attivo un freno HARD.

Se DIP 10 è su OFF è attivo un freno SOFT.

Al raggiungimento della totale apertura o chiusura verrà eseguita una frenata per evitare l'inerzia che danneggerebbe l'ingranaggeria in caso di impatto sui fermi meccanici.

PARTENZA GRADUALE

Se DIP 11 è su ON, si abilita ad ogni avvio un movimento graduale per 1 secondo.

Questa funzione non è attiva dopo che l'encoder o la costa hanno rilevato un ostacolo.

C - CONTROLLO SENSO DI ROTAZIONE DEL MOTORE

Questo controllo ha il compito di agevolare l'installatore durante la messa in opera dell'impianto, o durante eventuali controlli successivi.

- 1 - Dopo aver regolato i finecorsa elettrici, posizionare il cancello a meta corsa tramite lo sblocco manuale;
- 2 - Mettere il DIP1 in posizione ON => Il led DL1 inizia a lampeggiare;
- 3 - Premere e mantenere premuto il pulsante PROG (ora il movimento è eseguito ad uomo presente, apre-stop-chiude-stop-apre-ecc.) => **IL LED ROSSO DL7 "CLOSE" si accende e il cancello deve chiudere (in caso contrario rilasciare il pulsante PROG e invertire i fili del motore V e W) e fermarsi in seguito al contatto con il finecorsa elettrico** (se questo non avviene, rilasciare il pulsante PROG ed invertire i cavi LSO e LSC della morsettiere J3);
- 4 - Premere il pulsante PROG e mantenerlo premuto => **IL LED VERDE DL6 "OPEN" si accende e il cancello deve aprire e in seguito fermarsi al contatto con il finecorsa elettrico;**
- 5 - **Dopo 2 sec. e fino a 6 sec. di lavoro consecutivi in apertura o chiusura, si innesca automaticamente la funzione di regolazione elettronica della forza. Eseguite la regolazione della frizione elettronica agendo sul trimmer TORQUE;**
- 6 - **Dopo 6 sec. di lavoro consecutivi in apertura o in chiusura, si innesca automaticamente il rallentamento (se DIP 9 OFF). Eseguite la regolazione della velocità rallentata agendo sul trimmer LOW SPEED scegliendo la velocità desiderata;**
- 7 - **Al termine del controllo e delle regolazioni dei trimmer rimettere DIP1 in posizione OFF.** Il led DL1 si spegne segnalando l'uscita dal controllo.

N.B.: Durante questo controllo l'Encoder, lo stop, le fotocellule e le coste non sono attivi.

D - PROGRAMMAZIONE TEMPI

N.B.: IL DIP7 DEVE ESSERE SU ON !!

La procedura deve essere eseguita a cancello chiuso e finecorsa di chiusura impegnato (obbligatorio).

- 1 - Mettete il microinterruttore DIP 2 in posizione ON => Il led DL1 emetterà dei lampeggi brevi.
- 2 - Premete il pulsante PROG. => il cancello si apre. A fine apertura si ferma. Attendete il tempo che desiderate il cancello resti aperto (escludibile con DIP3 OFF).
- 3 - Premete il pulsante PROG. per comandare la chiusura del cancello (si ferma anche il conteggio del tempo d'attesa prima della chiusura automatica - max 5 minuti).
- 4 - Raggiunta la camme di chiusura il cancello si ferma.
- 5 - **A FINE PROGRAMMAZIONE RIMETTERE IL DIP 2 SU OFF.**

E - PROGRAMMAZIONE TEMPI APERTURA PEDONALE

A cancello chiuso e finecorsa di chiusura impegnato (obbligatorio).

- 1 - **Mettere prima il DIP 2 su ON** (Il led DL1 lampeggia velocemente) e dopo il DIP1 su ON (Il led DL1 lampeggia lentamente).
 - 2 - Premere il pulsante pedonale => Il cancello apre.
 - 3 - Premere il pulsante pedonale per arrestare la corsa (definendo così l'apertura del cancello).
 - 4 - Attendere il tempo che si vuole rimanga aperto (escludibile con il DIP 3 su OFF), quindi premere il pulsante pedonale per avviare la chiusura.
 - 5 - **Al raggiungimento del finecorsa di chiusura rimettere i DIP1 e 2 su OFF.**
- Durante la programmazione le sicurezze sono attive ed il loro intervento ferma la

programmazione (il led da lampeggiante rimane acceso fisso).
Per ripetere la programmazione posizionare i DIP1 e 2 su OFF, chiudere il cancello e ripetere la procedura sopra descritta.

NOTA: Il rallentamento viene determinato automaticamente dal quadro elettronico in fase di programmazione tempi e viene attivato a circa 50+60 cm prima del raggiungimento del finecorsa di apertura o chiusura.

DURANTE LE PROGRAMMAZIONI LE SICUREZZE SONO ATTIVE ED IL LORO INTERVENTO FERMA LA PROGRAMMAZIONE (IL LED DL1 DA LAMPEGGIANTE RIMANE ACCESO FISSO).

PER RIPETERE LA PROGRAMMAZIONE POSIZIONARE IL DIP 2 SU OFF, CHIUDERE IL CANCELLO TRAMITE LA PROCEDURA "CONTROLLO SENSO DI ROTAZIONE DEL MOTORE" E RIPETERE LA PROGRAMMAZIONE SOPRA DESCRITTA.

FUNZIONAMENTO ACCESSORI DI COMANDO

ATTENZIONE: COLLEGARE ACCESSORI DI COMANDO SOLO SE IMPULSIVI. Assicurarsi che eventuali altri tipi di accessori di comando (per esempio sensori magnetici) siano programmati nella modalità IMPULSIVA, altrimenti attiverebbero la movimentazione del cancello senza sicurezze attive.

PULSANTE DI APERTURA (COM-OPEN)

A cancello fermo il pulsante comanda il moto di apertura. Se viene azionato durante la chiusura fa riaprire il cancello.

FUNZIONE OROLOGIO DEL PULSANTE DI APERTURA

Se desiderate la funzione orologio dovete richiedere S1 con firmware 03. ATTENZIONE: UN OROLOGIO COLLEGATO A S1 con fw 04 o superiore COMPORTA IL MOVIMENTO IN APERTURA DEL CANCELLO SENZA SICUREZZE ATTIVE!

La funzione orologio è utile nelle ore di punta, quando il traffico veicolare risulta rallentato (es. entrata/uscita operai, emergenze in zone residenziali o parcheggi e, temporaneamente, per traslochi).

MODALITÀ DI APPLICAZIONE FUNZIONE OROLOGIO

Richiedere S1 con firmware 03.

Collegando un interruttore e/o un orologio di tipo giornaliero/settimanale (al posto o in parallelo al pulsante di apertura n.a. "COM-OPEN"), è possibile aprire e mantenere aperta l'automazione finché l'interruttore viene premuto o l'orologio rimane attivo.

Ad automazione aperta vengono inibite tutte le funzioni di comando.

Se la chiusura automatica è attiva, rilasciando l'interruttore, o allo scadere dell'ora impostata, si avrà la chiusura immediata dell'automazione, altrimenti sarà necessario dare un comando.

PULSANTE DI CHIUSURA (COM-CLOSE)

A cancello fermo comanda il moto di chiusura.

PULSANTE DI COMANDO PASSO-PASSO (COM-K BUTT.)

Se DIP5 è su ON => Esegue un comando ciclico dei comandi apre-stop- chiude-stop-apre-ecc.

Se DIP5 è su OFF => Esegue l'apertura a cancello chiuso. Se azionato durante il movimento di apertura non ha effetto. Se azionato a cancello aperto lo chiude e durante la chiusura se azionato lo fa riaprire.

PULSANTE APERTURA PEDONALE (COM-PED. BUTT.)

Comando dedicato ad un'apertura parziale e alla sua richiusura.

Durante l'apertura, la pausa o la chiusura pedonale, è possibile comandare l'apertura da qualsiasi comando collegato sulla scheda S1. Tramite DIP 5 è possibile scegliere la modalità di funzionamento del pulsante di comando pedonale.

Se DIP5 è su ON => Esegue un comando ciclico dei comandi apre-stop-chiude-stop-ecc.

Se DIP5 è su OFF => Esegue l'apertura a cancello chiuso. Se azionato durante il movimento di apertura non ha effetto. Se azionato a cancello aperto lo chiude e durante la chiusura, se azionato, lo fa riaprire.

TELECOMANDO

Se DIP4 è su ON => Esegue un comando ciclico dei comandi apre-stop-chiude-stop-apre-ecc.

Se DIP4 è su OFF => Esegue l'apertura a cancello chiuso. Se azionato durante il movimento di apertura non ha effetto. Se azionato con cancello aperto, lo chiude. Se azionato durante il movimento di chiusura lo fa riaprire.

CHIUSURA AUTOMATICA CON APERTURA TOTALE O PEDONALE

I tempi di pausa prima di avere la chiusura automatica in apertura totale o pedonale

del cancello vengono registrati durante la programmazione dei tempi. Il tempo di pausa massimo è di 5 minuti, sia per la modalità di apertura totale che pedonale. I tempi di pausa sono attivabili o disattivabili tramite DIP3 (ON attivo).

FUNZIONAMENTO DOPO BLACK-OUT

Al momento del black-out lo stato del cancello viene salvato in memoria.

Al ritorno della tensione di rete premete il pulsante di apertura (K, apre o radio). Il cancello si aprirà.

Lasciate che il cancello si chiuda da solo con la chiusura automatica, oppure date un comando di chiusura. Questa operazione consentirà al cancello di riallinearsi.

Durante questa fase le sicurezze sono attive.

FUNZIONAMENTO ACCESSORI DI SICUREZZA

FOTOCPELLULA (COM-PHOT)

DIP 6 OFF => A cancello chiuso se un ostacolo è davanti al raggio delle fotocellule, il cancello non apre. Durante il funzionamento le fotocellule intervengono sia in apertura (con ripristino del moto in apertura solo dopo la liberazione del raggio delle fotocellule), che in chiusura (con ripristino del moto inverso solo dopo la liberazione del raggio delle fotocellule).

DIP 6 ON => A cancello chiuso se un ostacolo è davanti al raggio delle fotocellule e viene comandata l'apertura, il cancello apre (durante l'apertura le fotocellule non interverranno). Le fotocellule interverranno solo in fase di chiusura (con ripristino del moto inverso dopo un secondo anche se le stesse restano impegnate).

GESTIONE CHIUSURA IMMEDIATA DOPO IL TRANSITO DA FOTOCPELLULE

DIP 17 ON e DIP 6 OFF => Mentre il cancello apre, transitando davanti alle fotocellule il cancello si ferma. Completato il transito, dopo 1 secondo il cancello chiude.

DIP 17 ON e DIP 6 ON => Mentre il cancello apre, transitando davanti alle fotocellule il cancello continua ad aprire. Completato il transito, il cancello si ferma e dopo 1 secondo di pausa inverte il moto in chiusura.

Se si raggiunge la completa apertura, la chiusura immediata viene esclusa e viene attivato il tempo di chiusura automatica se DIP 3 ON.

Se durante la chiusura si ha un transito veloce (es. pedone) il cancello riaprirà per due secondi per poi richiudere nuovamente.

DIP 17 OFF => Chiusura immediata dopo il transito dalle fotocellule disabilitata.

N.B.: Si raccomanda di verificare la funzionalità delle fotocellule almeno ogni 6 mesi.

COSTA IN APERTURA E CHIUSURA (COM-EDGE)

Durante l'apertura, se impegnata, inverte il moto in chiusura.

Durante la chiusura, se impegnata, inverte il moto in apertura.

Se rimane impegnata dopo il primo impegno, esegue un'ulteriore inversione dopo 2 secondi, per poi eseguire un'ulteriore piccola inversione e quindi segnalare l'allarme di costa guasta o impegnata (contatto NO).

Se la costa rimane impegnata (contatto NO), nessuna movimentazione è consentita.

Se non usata, ponticellare i morsetti COM-EDGE.

N.B.: Si raccomanda di verificare la funzionalità delle fotocellule almeno ogni 6 mesi.

ALLARME DA COSTA

Se durante un ciclo di funzionamento le coste intervengono per 2 volte, dopo il secondo impatto il cancello esegue una piccola inversione per poi fermarsi nella condizione di allarme, segnalata dal lampeggiatore attivo per 1 minuto.

Durante o dopo il minuto di allarme, è possibile ristabilire il funzionamento del cancello premendo un qualsiasi pulsante di comando.

MONITORAGGIO COSTE DI SICUREZZA (A+Test A-)

Tramite l'ingresso A+ TEST ed il DIP 12 ON è possibile monitorare la/costa/e.

Il monitoraggio consiste in un Test Funzionale della costa eseguito prima di ogni chiusura. La chiusura del cancello viene pertanto consentita solo se la/costa/e hanno superato il Test Funzionale.

ATTENZIONE: IL MONITORAGGIO DELL'INGRESSO COSTA PUÒ ESSERE ABILITATO CON IL DIP 12 IN ON, OPPURE DISABILITATO CON IL DIP 12 IN OFF. INFATTI, IL TEST FUNZIONALE DELLE COSTE È POSSIBILE SOLO NEL CASO SI TRATTI DI DISPOSITIVI DOTATI DI UN PROPRIO ALIMENTATORE DI CONTROLLO. UNA COSTA MECCANICA NON PUÒ ESSERE MONITORATA, PERTANTO IL DIP 12 DEVE ESSERE POSIZIONATO IN OFF.

ALLARME DA AUTOTEST COSTA (DIP 12 ON)

A fine apertura se il monitoraggio della costa ha esito negativo, subentra un allarme visualizzato dal lampeggiatore che lampeggia continuamente, in questa condizione la chiusura del cancello non viene consentita, solo riparando la costa e premendo uno dei comandi abilitati è possibile ripristinare la normale funzionalità.

PULSANTE DI STOP (COM-STOP)

Durante qualunque operazione il pulsante di STOP esegue il fermo del cancello.
Se premuto a cancello aperto totalmente (o parzialmente utilizzando il comando pedonale) si esclude temporaneamente la chiusura automatica (se selezionata tramite DIP 3). E quindi necessario dare un nuovo comando per farlo richiudere.
Al ciclo successivo la funzione chiusura automatica viene riattivata (se selezionata tramite DIP3).

FUNZIONAMENTO AD UOMO PRESENTE IN CASO DI GUASTO DELLE SICUREZZE

Se la costa è guasta o impegnata per più di 5 secondi, o se la fotocellula è guasta o impegnata per più di 60 secondi, i comandi APRE, CHIUDE, K BUTTON e PEDONALE funzioneranno solo ad uomo presente.

La segnalazione dell'attivazione di questo funzionamento è data dal led di programmazione che lampeggia.

Con questo funzionamento viene consentita l'apertura o la chiusura solo mantenendo premuti i pulsanti di comando. Il comando radio e la chiusura automatica vengono esclusi in quanto il loro funzionamento non è consentito dalle norme.

Al ripristino del contatto delle sicurezze, dopo 1 secondo, viene automaticamente riabilitato il funzionamento automatico a passo passo e quindi anche il radiocomando e la chiusura automatica riprendono a funzionare.

Nota 1: durante questo funzionamento in caso di guasto alle coste (oppure fotocellule) le fotocellule (oppure coste) funzionano ancora interrompendo la manovra in atto.

Nota 2: il pulsante di stop non è considerato una sicurezza da bypassare in questa modalità, pertanto se viene premuto o è rotto, non consente alcuna manovra.

La manovra a uomo presente è esclusivamente una manovra di emergenza che deve essere effettuata per brevi periodi e con la sicurezza visiva del movimento dell'automatismo. Appena possibile le protezioni guaste devono essere ripristinate per un corretto funzionamento.

LAMPEGGIATORE

N.B.: Questo quadro elettronico può alimentare SOLO LAMPEGGIATORI CON CIRCUITO LAMPEGGIANTE (Cod. ACG7059) con lampade da 40W massimo.

FUNZIONE PRE-LAMPEGGIO

Con DIP 8 su OFF => il motore, il lampeggiatore ed il buzzer partono contemporaneamente.

Con DIP 8 su ON => il lampeggiatore ed il buzzer partono 3 secondi prima del motore.

SPIA DI SEGNALAZIONE CANCELLO APERTO (COM-SIGNAL)

Ha il compito di segnalare gli stati di cancello aperto, parzialmente aperto o comunque non chiuso totalmente.

Solo a cancello completamente chiuso si spegne.

Durante la programmazione questa segnalazione è attiva.

N.B.: Se si eccede con le pulsantiere o con le lampade, la logica del quadro elettronico ne risulterà compromessa con possibile blocco delle operazioni.

PROBE

Sonda di rilevamento temperatura ambiente motore per riscaldamento dello stesso in climi particolarmente freddi, fino a -30°C (collegare a connettore J6) cod. ACG4665.

CARATTERISTICHE TECNICHE

- Umidità < 95% senza condensazione
- Tensione di alimentazione 230 o 120V~ ±10%
- Frequenza 50/60 Hz
- Assorbimento massimo scheda 30mA
- Microinterruzioni di rete 100ms
- Potenza massima spia cancello aperto 3 W (equivalente a 1 lampadina da 3W o 5 led con resistenza in serie da 2,2 kΩ)
- Carico massimo all'uscita lampeggiatore 40W con carico resistivo
- Corrente disponibile per fotocellule e accessori 400mA 24Vdc
- Corrente disponibile su connettore radio 200mA 24Vdc
- Tutti gli ingressi devono essere utilizzati come contatti puliti perchè l'alimentazione è generata internamente (tensione sicura) alla scheda ed è disposta in modo da garantire il rispetto di isolamento doppio o rinforzato rispetto alle parti a tensione pericolosa.
- Eventuali circuiti esterni collegati alle uscite del quadro elettronico, devono essere eseguiti per garantire l'isolamento doppio o rinforzato rispetto alle parti a tensione pericolosa.
- Tutti gli ingressi vengono gestiti da un circuito integrato programmato che esegue un autocontrollo ad ogni avvio di marcia.

RISOLUZIONE PROBLEMI

Dopo aver effettuato tutti i collegamenti seguendo attentamente lo schema ed aver posizionato il cancello in posizione intermedia, verificare la corretta accensione dei led DL2, DL3, DL4, DL5, DL8.

In caso di mancata accensione dei led, sempre con cancello in posizione intermedia, verificare quanto segue e sostituire eventuali componenti guasti.

DL2 spento Pulsante stop guasto

DL3 spento Finecorsa ferma apertura guasto

DL4 spento Finecorsa ferma chiusura guasto

DL5 spento Fotocellule guaste

DL8 spento Costa sicurezza guasta (In caso la costa non sia collegata, eseguire il ponticello fra Com e Edge).

Durante il funzionamento a uomo presente, con DIP n° 1 in ON, verificare che durante l'apertura si accenda il led DL6 e che durante la chiusura si accenda il led DL7.

In caso contrario, invertire i morsetti V e W sulla morsettiera del motore.

DIFETTO	SOLUZIONE
Dopo aver effettuato i vari collegamenti e aver dato tensione, tutti i led sono spenti.	Verificare l'integrità dei fusibili F1 e F2. In caso di fusibile interrotto usarne solo di valore adeguato F2 = 5A F1 = 100mA.
Il motore apre e chiude, ma non ha forza e si muove lentamente.	Verificare la regolazione dei trimmers TORQUE e LOW-SPEED.
Il cancello esegue l'apertura, ma non chiude dopo il tempo impostato.	Accertarsi di avere settato il DIP 3 in ON. Pulsante K BUTTON sempre inserito in modalità di funzionamento automatico (DIP 6 OFF). Sostituire pulsante o switch del selettore. Autotest costa fallito => verificare i collegamenti tra quadro elettronico e alimentatore per coste. Attenzione: se non si sta utilizzando un alimentatore per coste il DIP 12 deve essere in posizione OFF.
Il cancello non apre e non chiude azionando i vari pulsanti APRE-CHIUDE-K-RADIO.	Contatto costa sicurezza guasto. Contatto fotocellule guasto con DIP 4 OFF.
Motore con encoder (DIP n° 7 in On) abilitato. Il cancello apre e chiude solo per brevi tratti.	Sistemare o sostituire il relativo contatto. Verificare collegamento encoder, eventualmente sostituire.
Azionando il pulsante K o il pulsante CHIUDE il cancello non esegue nessun movimento.	Impulso K o CHIUDE sempre inserito. Controllare e sostituire eventuali pulsanti o micro-interruttori del selettore.
La fase di rallentamento non viene eseguita.	Accertarsi che il DIP 9 sia in posizione OFF (rallentamento abilitato). Eseguire l'apprendimento dei tempi tramite procedura con DIP 2. Verificare regolazione trimmer LOW SPEED.

TELECOMANDO SUN

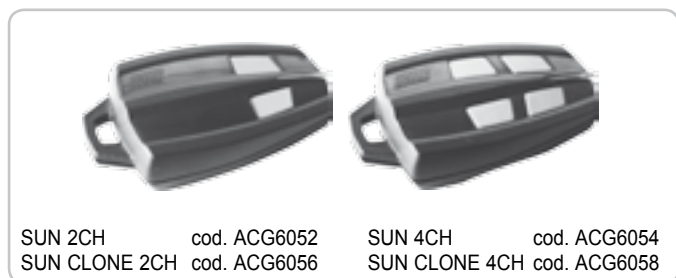

SUN 2CH cod. ACG6052 SUN 4CH cod. ACG6054
 SUN CLONE 2CH cod. ACG6056 SUN CLONE 4CH cod. ACG6058

RADIO RICEVITORI AD AUTOAPPRENDIMENTO



RX433/A supereterodina con innesto cod. ACG5055
 RX433/A supereterodina con morsettiera cod. ACG5056
 RX433/A 2CH supereterodina bicanale con innesto cod. ACG5051
 RX433/A 2CH supereterodina bicanale con morsettiera cod. ACG5052

SPARK



Per ottenere le migliori prestazioni degli apparati sopracitati, bisogna installare un'antenna accordata sulla frequenza del radio ricevitore installato.

N.B. Fare molta attenzione che il filo centrale del cavo non vada a contatto con la calza in rame esterna, ciò renderebbe nullo il funzionamento dell'antenna.

L'antenna va installata perpendicolarmente e deve essere in vista del telecomando.

LAMPEGGIATORE SPARK con scheda intermittente incorporata cod. ACG7059
SUPPORTO LATERALE cod. ACG7042
ANTENNA SPARK 433 cod. ACG5452

PROBE



Sonda di rilevamento temperatura ambiente motore per riscaldamento dello stesso in climi particolarmente freddi, fino a -30°C (collegare a connettore J6). cod. ACG4665

FIT SYNCRO



FOTOCELLE FIT SYNCRO DA PARETE cod. ACG8026
 Portata settabile 10+20 m.

Sono applicabili più coppie ravvicinate tra loro grazie al circuito sincronizzatore.

Aggiungere il **TRASMETTITORE SYNCRO** cod. ACG8028 per più di 2 coppie di fotocelle (fino a 4).

COPIA DI GESTELLI DA INCASSO PER FIT SYNCRO cod. ACG8051

COPIA DI COLONNINE PER FIT SYNCRO cod. ACG8057
 H = 0,5 m

BLOCK

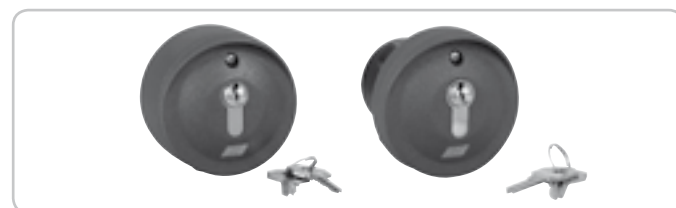

SELETTORE A CHIAVE DA PARETE cod. ACG1053
 SELETTORE A CHIAVE DA INCASSO cod. ACG1048

CREMAGLIERA MOD. 4



in metallo rivestita con CATAFORESI, con angolare, in barre da 2 m. Ideale per cancelli con peso fino a 2200 kg. cod. ACS9050

PIASTRA DA CEMENTARE



cod. ACG8107

DISPOSITIVI Wi-Fi

MASTER Wi-Fi

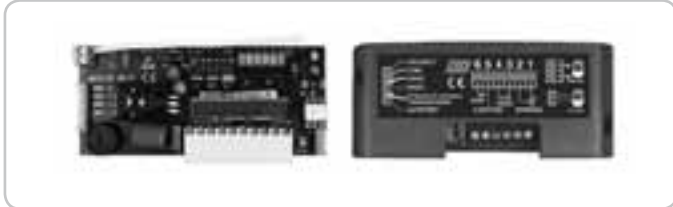

SCHEDA DI GESTIONE SISTEMA SENZA FILI

con innesto - 12+30V ac/dc

con morsettiera - 12+30V ac/dc

cod. ACG6094

cod. ACG6099

NOVA Wi-Fi



FOTOCELLULE SENZA FILI

COPPIA COLONNINE NOVA

cod. ACG8037

cod. ACG8039

TOUCH Wi-Fi



COSTA SENZA FILI

cod. ACG3016

SPARK Wi-Fi



LAMPEGGIATORE SENZA FILI

SUPPORTO LATERALE

cod. ACG7064

cod. ACG7042

BLOCK Wi-Fi



SELETTORE A CHIAVE SENZA FILI

cod. ACG6098

TRASMETTITORE RADIO RED



per costa meccanica o elettrica da alimentare con 3 batterie stilo tipo AA da 1,5V non incluse.

RED permette la realizzazione di un impianto con coste fissate anche sull'anta in movimento senza l'adozione di sistemi raccogli cavo.

È conforme alla norma EN13849-1:2007 e congiuntamente ad un quadro elettronico RIB è un dispositivo di protezione di Classe 2.

cod. ACG6202

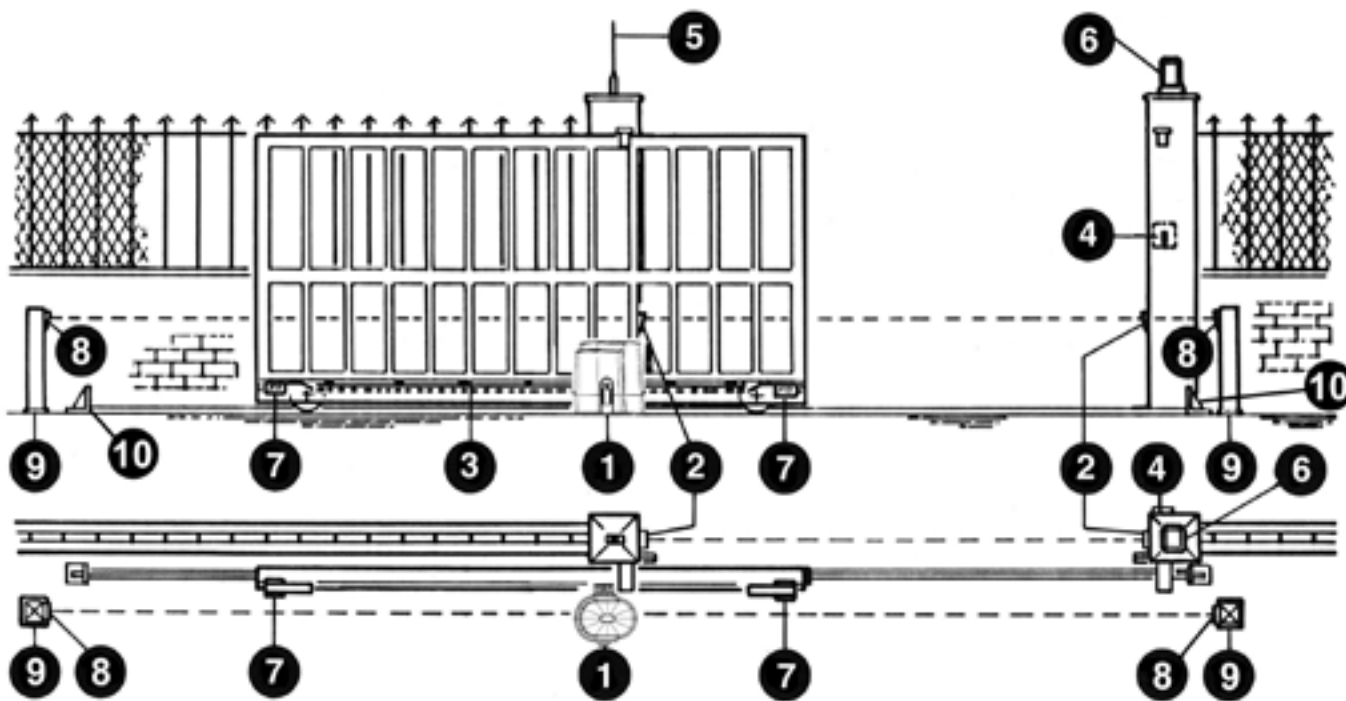

- 1 - Opérateur K800 FAST
- 2 - Photocellules extérieures
- 3 - Crémaillère Module 4
- 4 - Sélecteur à clé
- 5 - Antenne radio
- 6 - Feu clignotant
- 7 - Limiteurs de course (cames)
- 8 - Photocellules intérieures
- 9 - Potelets de support pour photocellules
- 10 - Arrêts mécaniques

1

CARACTÉRISTIQUES TECHNIQUES

Opérateurs irréversibles pour portails coulissants dont le poids maximal est de 800 kg.

Grâce à l'irréversibilité de cet opérateur, le portail ne nécessite aucun type de serrure électrique pour une fermeture efficace.

Le moteur est protégé par une sonde thermique, qui interrompt momentanément le mouvement en cas de non-utilisation prolongée.

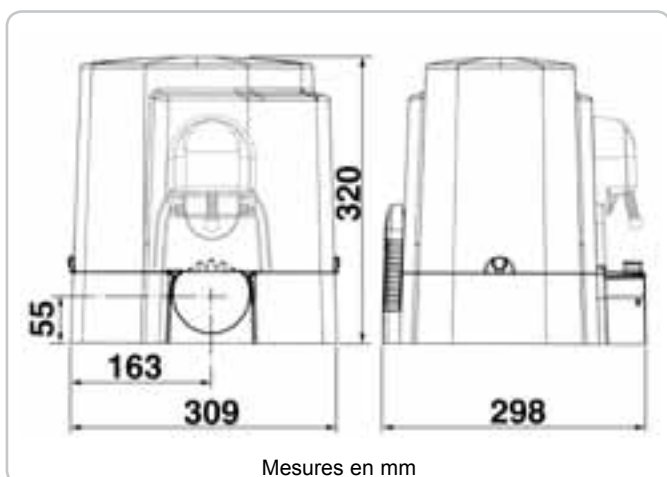

CARACTERISTIQUES TECHNIQUES	K800 FAST	
Poids maxi du portail	kg	800
Couple maxi	Nm	24
Force maxi de poussée	N	700
Module crémaillère	4	
Alimentation	230V~ 50Hz	220V~ 60Hz
Puissance moteur	W	408
Absorption	A	2,08
Condensateur	µF	25
Cycles normatifs	n°	13 - 32s/2s
Cycles conseillés par jour	n°	400
Service	70%	
Cycles consécutifs garantis	n°	21/10m
Type d'huile	COMLUBE LHITGREASE EP/GR.2	
Poids maximum	kg	12,3
Bruit	db	<70
Température de travail	°C	-10 ÷ +55
Indice de protection	IP	44

CONTRÔLE PRÉ-INSTALLATION

!! LE PORTAIL DOIT SE DÉPLACER SANS FROTTER !!

N.B. Il est impératif d'uniformiser les caractéristiques du portail avec les normes et les lois en vigueur. La portail peut être automatisée seulement si elle est en bon état et qu'elle est conforme à la norme EN 12604.

- Le vantail ne doit pas comporter de portillon intégré. Dans le cas contraire, il sera opportun de prendre les précautions décrites au point 5.4.1 de la EN 12453 (interdire, par le biais d'un contact raccordé aux bornes adaptées de la platine électronique, la mise en marche de l'automatisme si le portillon est ouvert).
- Ne pas générer de zone d'écrasement (par exemple entre le vantail ouvert et la cloture).
- Outre les fins de course présents sur l'opérateur, il est nécessaire d'installer des butées mécaniques fixes à l'extrémité de chaque course de sorte à arrêter le portail en cas de dysfonctionnement des fins de course électriques. Pour cela, les butées mécaniques doivent être dimensionnées de sorte à supporter la poussée statique du moteur ajoutée à l'énergie cinétique du portail (12) (fig. 2).
- Les poteaux du portail doivent avoir des glissières anti-déraillement sur la partie supérieure (fig. 3), afin d'éviter tout décrochage accidentel.

N.B.: Éliminer les arrêts mécaniques du type indiqué, décrit dans la figure 3.

Il ne devra y avoir aucun arrêt mécanique au-dessus du portail, étant donné que les arrêts mécaniques ne sont pas suffisamment sûrs.

Parties à installer conformément à la norme EN12453

TYPE DE COMMANDE	USAGE DE LA FERMETURE		
	Personne expertes (au dehors d'une zone publique*)	Personne expertes (zone publique)	Usage illimité
homme presente	A	B	non possible
impulsion en vue (es. capteur)	E	E	E
impulsion hors de vue (es. boîtier de commande)	E	E	E
automatique	E	E	E

* exemple typique: fermetures qui n'ont pas d'accès à un chemin public.

A: Touche de commande à homme present (à action maintenue), code ACG2013.

B: Sélecteur à clef à homme mort, code ACG1010.

E: Cellules photo-électriques, code ACG8026 (Appliquer chaque 60÷70cm pour toute la taille de la colonne de la porte jusqu'à un maximum de 2,5m - EN 12445 point 7.3.2.1).

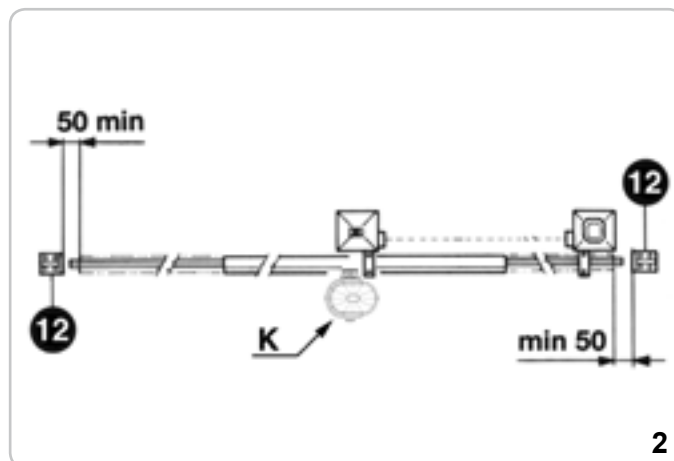

2

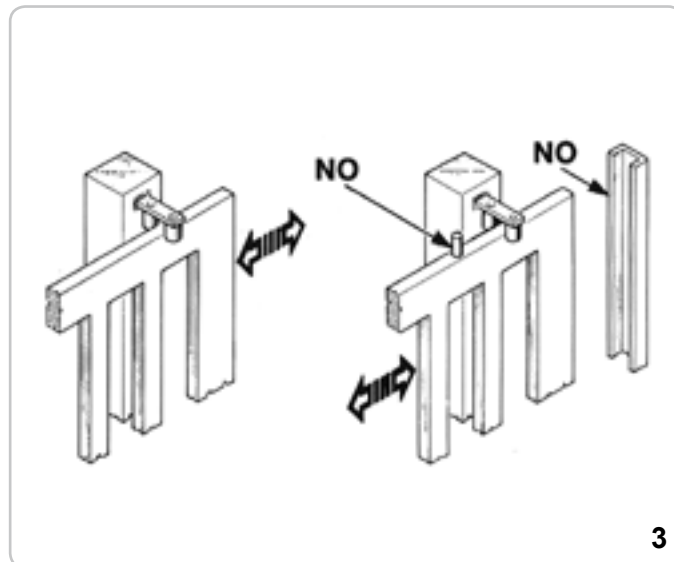

3

DÉBLOCAGE

Cette opération ne devra être effectuée qu'après avoir mis le moteur hors-tension.

Afin de pouvoir agir manuellement sur le portail, il suffit d'introduire la clé, destinée à cet effet, et de la faire tourner 3 fois dans le sens contraire à celui des aiguilles d'une montre (fig. 4).

Afin de pouvoir manœuvrer manuellement le vantail, il est important de vérifier que :

- il soit fourni des poignées adaptées sur le vantail;
- ces poignées doivent être positionnées de sorte à ne pas créer un danger durant leur utilisation;
- l'effort manuel pour mettre en mouvement le vantail ne doit pas excéder 225N pour les portes et portails en usage privé, et 390N pour les portes et portails à usage industriel et commercial (valeurs indiquées au paragraphe 5.3.5 de la norme EN 12453).



4

FIXATION MOTEUR ET CRÉMAILLÈRE

N.B.: Utiliser seulement crémaillère code ACS9050.

La crémaillère doit être fixée à une certaine hauteur par rapport au support du moteur.

Cette hauteur peut être modifiée, grâce aux boutonnières présentes sur la crémaillère.

Le réglage en hauteur est effectué afin que, lors du mouvement, le portail ne puisse appuyer sur l'engrenage de traction du K (Fig. 5 et 6).

Pour fixer la crémaillère sur le portail, il suffit de faire des trous de $\varnothing 5$ mm et de les tarauder en se servant d'un taraud du type M6.

L'engrenage d'entraînement doit disposer d'environ 1 mm de rayon d'action par rapport à la crémaillère.

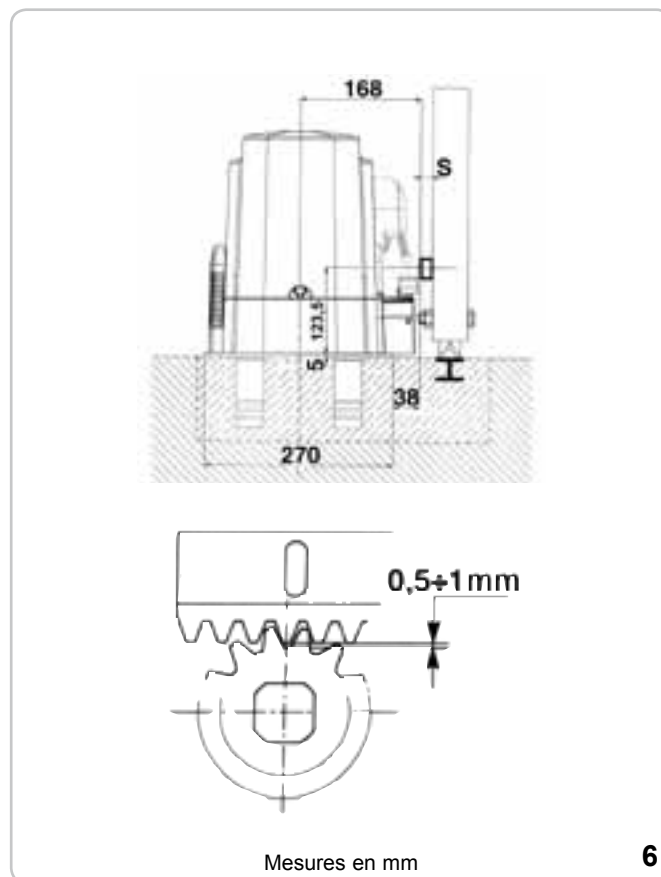
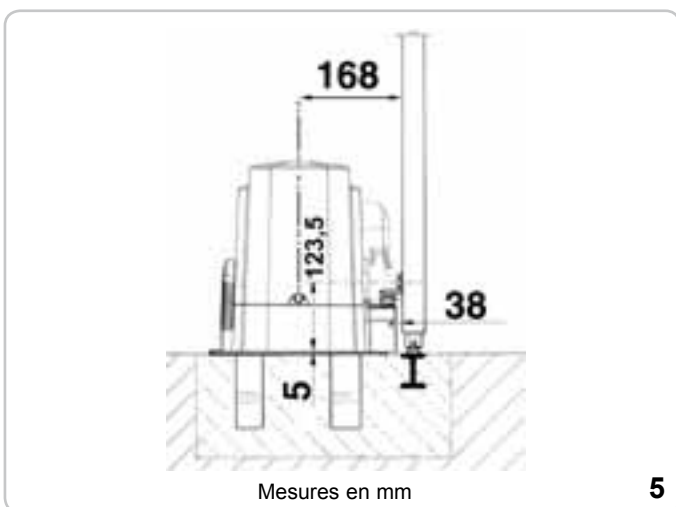

FIXATION FIN DE COURSE

Pour déterminer la course de la partie mobile, il faut positionner deux cames sur les extrémités de la crémaillère. (Fig. 7).

Pour procéder au réglage de la course d'ouverture et de fermeture, il suffit de déplacer les cames sur les crans de la crémaillère. Pour bloquer les cames sur la crémaillère, visser à fond les vis, fournies avec l'équipement.

N.B.: En plus des cames d'arrêt électrique susmentionnées, il est indispensable d'installer des arrêts mécaniques solides, qui empêcheront le portail de sortir des glissières supérieures.



ENTRETIEN

Toutes les opérations d'entretien devront être effectuées exclusivement par du personnel spécialisé et après avoir mis le moteur hors-tension.

Nettoyer périodiquement la glissière en enlevant tous les cailloux ou toute autre saleté qui pourraient s'y trouver. Cette opération doit être effectuée lorsque le portail est arrêté.

OPÉRATION FINALE -

La garniture ne devra être appliquée qu'après avoir terminé l'installation, avant de remonter le carter.



Appliquer la garniture



Garniture appliquée



Refermer le carter



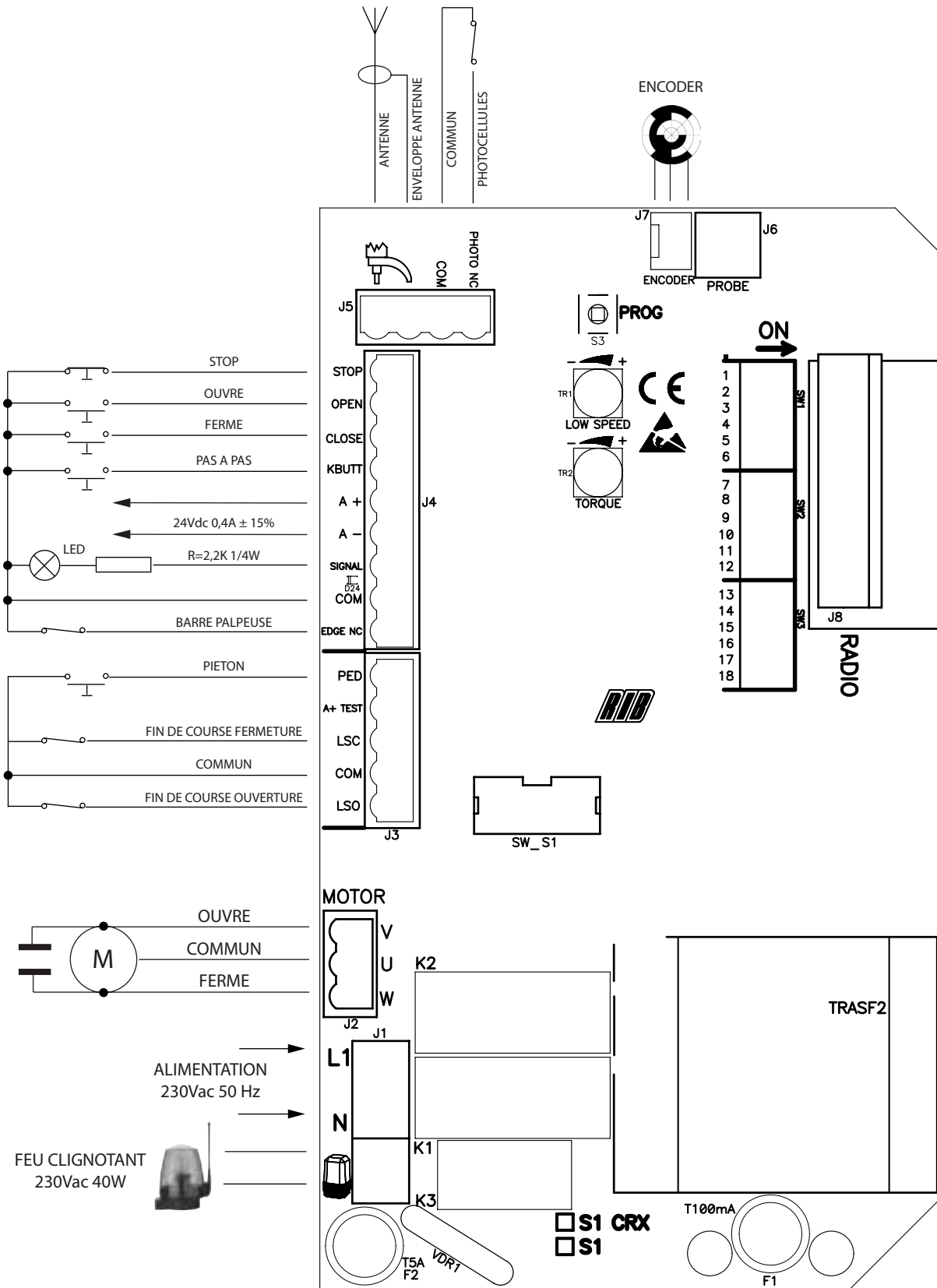

Moteur prêt

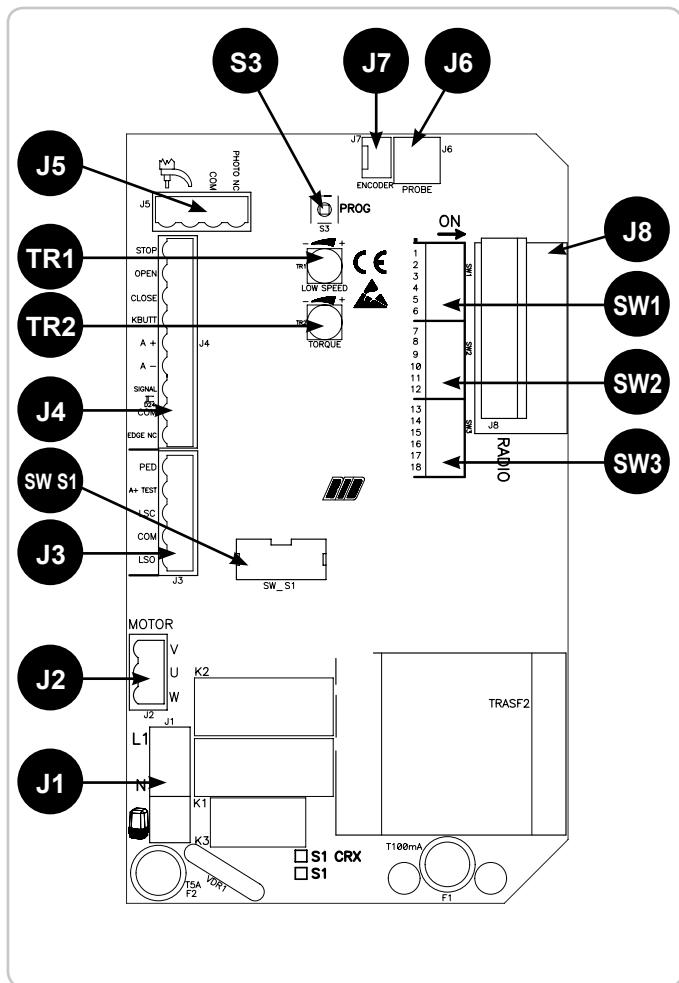

A - BRANCHEMENTS



J1	L1 - N 	ALIMENTATION 230 VCA 50/60 HZ (120 V/60 HZ SUR DEMANDE) CLIGNOTANT (MAX 40 W)
J2	U V-W	CONNEXION COMMUN DU MOTEUR CONNEXION INVERSEURS ET CONDENSATEUR DU MOTEUR
J3	PED. BUTT. A+ TEST LSC COM LSO	CONTACT COMMANDE OUVERTURE POUR PIÉTONS (NO) POSITIF POUR ALIMENTATION AUTOTEST BARRE PALPEUSE À 24 VCC CONTACT FIN DE COURSE QUI ARRÊTE LA FERMETURE DU MOTEUR COMMUN DES CONTACTS CONTACT FIN DE COURSE QUI ARRÊTE L'OUVERTURE DU MOTEUR
J4	STOP OPEN CLOSE K. BUTT. A+ A- SIGNAL COM EDGE NC	CONTACT DE STOP CONTACT D'OUVERTURE CONTACT DE FERMETURE CONTACT À UNE SEULE IMPULSION NO POSITIF ALIMENTATION DES ACCESSOIRES À 24 VCC NÉGATIF ALIMENTATION DES ACCESSOIRES À 24 VCC VOYANT PORTAIL OUVERT 24 VCC COMMUN DES CONTACTS CONTACT BARRES PALPEUSES EN OUVERTURE ET FERMETURE
J5	AERIAL COM PHOTO NC	ANTENNE RADIO COMMUN DES CONTACTS CONTACT PHOTOCELLULES
J6	PROBE	CONNECTEUR POUR CONNEXION SONDE CHAUFFANTE (Code ACG4665)
J7	ENCODER	CONNECTEUR POUR CONNEXION ENCODEUR (SEULEMENT POUR K PLUS)
J8	RADIO	CONNECTEUR POUR RADIO RÉCEPTEUR EXTÉRIEUR 24 VCC
S3	PROG.	BOUTON-POUSOIR POUR LA PROGRAMMATION
TR1	LOW SPEED	RÉGULATEUR ÉLECTRONIQUE DE LA VITESSE LENTE EN APPROCHE AVEC DIP 7 ON
TR2	TORQUE	RÉGULATEUR ÉLECTRONIQUE DE LA FORCE
SW S1	SW S1 	NE PAS TOUCHER LE CAVALIER ! S'IL EST ENLEVÉ, L'OPÉRATEUR NE FONCTIONNE PAS !
SW1 SW2 SW3		COMMUTATEUR DIP DE GESTION

B - RÉGLAGES

SW1 SW2 SW3 - MICROINTERRUPTEURS POUR PROCÉDURES

- DIP 1** CONTRÔLE DU SENS DE ROTATION DU MOTEUR (ON) (POINT C)
DIP 2 PROGRAMMATION DES DURÉES (ON) (POINT D)
DIP 2-1 PROGRAMMATION DES LAPS DE TEMPS D'OUVERTURE POUR PIÉTONS (DIP 2 ON suivi de DIP 1 ON) (POINT E)

MICROINTERRUPTEURS DE GESTION

- DIP 3**
 ON - Activation du temps d'attente avant la fermeture automatique totale et pour piétons (max 5 min.)
 OFF - Désactivation du temps d'attente avant de fermeture automatique totale et pour piétons
- DIP 4**
 ON - Commande récepteur radio en mode pas à pas
 OFF - Commande récepteur radio en mode automatique
- DIP 5**
 ON - Commande bouton-poussoir K BUTT et pour piétons en mode pas à pas
 OFF - Commande bouton-poussoir K BUTT et pour piétons en mode automatique
- DIP 6**
 ON - Photocellules activées seulement en fermeture
 OFF - Photocellules toujours activées
- DIP 7**
 ON - Encodeur activé pour modèles PLUS
 OFF - Encodeur non activé
- DIP 8**
 ON - Pré-clignotement activé
 OFF - Pré-clignotement non activé
- DIP 9**
 ON - Ralentissement non activé
 OFF - Ralentissement activé
- DIP 10**
 ON - Frein électronique activé
 OFF - Frein électronique non activé
- NOTE:** Pour moteurs FAST (SUPER 3600 FAST exclu), le frein est toujours actif
- DIP 11**
 ON - Départ graduel activé
 OFF - Départ graduel non activé
- DIP 12**
 ON - Activation TEST monitoring barre palpeuse
 OFF - Désactivation TEST monitoring barre palpeuse
- DIP 13**
 ON - Gestion fonctionnement des moteurs avec télérupteurs extérieurs à la carte. Même s'ils sont activés, les DIP suivants sont exclus de leur fonctionnement:
 DIP 7 Encodeur
 DIP 9 Ralentissement
 DIP 10 Frein électronique
 DIP 11 Départ graduel
 Et le potentiomètre de couple (régulateur électronique de la force)
 OFF - Gestion normale de toutes les fonctionnalités
- DIP 14** - ON
DIP 15 - OFF
DIP 16 - ON
DIP 17 - Gestion de la refermeture immédiate par les photocellules après le passage
 ON - Activée
 OFF - Désactivée
DIP 18 - À disposition pour implémentations futures

SIGNALISATIONS VOYANT LED

- DL1 (rouge) programmation activée
 DL2 (rouge) contact de stop (NF)
 DL3 (rouge) contact fin de course d'ouverture (NF)
 DL4 (rouge) contact fin de course de fermeture (NF)
 DL5 (rouge) contact photocellules (NF)
 DL6 (vert) portail en ouverture "OPEN" (vert)
 DL7 (rouge) portail en fermeture "CLOSE" (rouge)
 DL8 (rouge) contact du bord (NF)
 DL9 (rouge) contrôle du état de l'encodeur

FUSIBLES

- F1 T100mA Fusible de protection des accessoires
 F2 T5A Fusible de protection du moteur

RELAIS ET COMMANDE MOTEUR

- K1 => Commande direction ouverture
 K2 => Commande direction fermeture
 K3 => Commande clignotant

Q5 => TRIAC - Commande moteur en ouverture et fermeture

COUPLE TR2 - RÉGULATEUR ÉLECTRONIQUE DE LA FORCE

Le réglage de la force s'effectue en faisant tourner le Potentiomètre DE COUPLE servant à varier la tension de sortie aux cosses du moteur (tourner en sens horaire donne plus de force au moteur).

Cette force s'active automatiquement après 3 secondes à partir du début de chaque manœuvre, afin de donner le maximum de reprise au moteur au moment du départ.

LOW SPEED (BASSE VITESSE) TR1 - RÉGULATEUR DE LA VITESSE DE RALENTISSEMENT

Si DIP 9 est sur OFF, le réglage du ralentissement s'effectue en tournant le potentiomètre LOW SPEED (basse vitesse) servant à varier la vitesse du moteur en phase d'approche de fin d'ouverture et de fermeture (tourner en sens horaire donne plus de force au moteur). Le ralentissement est déterminé automatiquement par le tableau électronique en phase de programmation de la durée et est activé à environ 50 à 60 cm avant d'atteindre le fin de course d'ouverture ou de fermeture.

FREIN ÉLECTRONIQUE (AVEC MOTEURS FAST TOUJOURS ACTIVÉS)

Si DIP 10 est sur ON, un frein HARD est activé.

Si DIP 10 est sur OFF, un frein SOFT est activé.

Lorsque l'ouverture ou la fermeture totale est atteinte, un freinage sera effectué pour éviter l'inertie qui endommagerait l'engrenage en cas d'impact sur les butées mécaniques.

DÉPART GRADUEL

Si DIP 11 est sur ON, un mouvement graduel s'active à chaque démarrage pendant 1 seconde. Cette fonction n'est pas activée après que l'encodeur ou la barre palpeuse ont décelé un obstacle.

C - CONTRÔLE DU SENS DE ROTATION DU MOTEUR

Ce contrôle a la tâche de faciliter le travail de l'installateur durant la mise en place de l'installation ou durant les contrôles successifs le cas échéant.

- Après avoir réglé les fins de course électriques, positionner le portail à demi-course par le biais du déblocage manuel;
- Mettre le DIP1 en position ON => Le voyant DEL DL1 commence à clignoter;
- Appuyer sur le bouton-poussoir PROG et le maintenir enfoncé (maintenant, le mouvement est effectué à action maintenue, ouvre-stop-ferme-stop-ouvre-etc.) => **Le VOYANT DEL ROUGE DL7 "CLOSE" s'allume et le portail doit se fermer (dans le cas contraire, relâcher le bouton-poussoir PROG et invertir les fils du moteur V et W) et s'arrêter suite au contact avec le fin de course électrique** (si cela ne se produit pas, relâcher le bouton-poussoir PROG et invertir les câbles LSO et LSC du bornier J3);
- Appuyer sur le bouton-poussoir PROG et le maintenir enfoncé => **Le VOYANT DEL VERT DL6 "OPEN" s'allume et le portail doit s'ouvrir et, ensuite, s'arrêter au contact avec le fin de course électrique;**
- Après 2 s et jusqu'à 6 s consécutives de travail en ouverture ou fermeture, la fonction de réglage électronique de la force se déclenche automatiquement. Effectuez le réglage de la friction électronique en agissant sur le potentiomètre DE COUPLE;
- Après 6 s consécutives de travail en ouverture ou en fermeture, le ralentissement se déclenche automatiquement (si DIP 9 OFF). Effectuez le réglage de la vitesse ralentie en agissant sur le potentiomètre LOW SPEED en choisissant la vitesse souhaitée;
- À la fin du contrôle et des réglages des potentiomètres, remettre DIP1 en position OFF. Le voyant DEL DL1 s'éteint en signalant la sortie du contrôle.

N.B.: Durant ce contrôle l'encodeur (s'il est présent), le stop, les photocellules et les barres palpeuses ne sont pas activés.

D - PROGRAMMATION DE LA DURÉE

N.B.: LE DIP7 DOIT TRE SUR ON !!

La procédure doit être exécutée à grille fermée et la butée de fin de course de fermeture doit être engagée (instruction obligatoire).

- Mettez le microinterrupteur DIP 2 en position ON => Le voyant DEL DL1 émettra de brefs clignotements.
- Appuyer sur le bouton-poussoir PROG. => le portail s'ouvre. À la fin de l'ouverture, il s'arrête.
Attendez le laps de temps durant lequel vous désirez que le portail reste ouvert (peut être exclu avec DIP3 OFF).
- Appuyer sur le bouton-poussoir PROG pour commander la fermeture du portail (le calcul du temps d'attente avant la fermeture automatique s'arrête également - max 5 minutes).
- Une fois rejointe la came de fermeture, le portail s'arrête.
- À LA FIN DE LA PROGRAMMATION, REMETTRE LE DIP 2 SUR OFF.

E - PROGRAMMATION DES LAPS DE TEMPS D'OUVERTURE POUR PIÉTONS

À portail fermé et fin de course de fermeture occupé (obligatoire).

- Mettre **premièrement le DIP 2 sur ON** (le voyant DEL DL1 clignote rapidement) et ensuite le DIP1 sur ON (le voyant DEL DL1 clignote lentement).

- 2 - Appuyer sur le bouton-poussoir pour piétons => Le portail s'ouvre.
- 3 - Appuyer sur le bouton-poussoir pour piétons pour arrêter la course (en définissant ainsi l'ouverture du portail).
- 4 - Attendre le laps de temps que l'on désire qu'il demeure ouvert (peut être exclu par le biais de DIP 3 sur OFF), puis appuyer sur le bouton-poussoir pour piétons pour démarrer la fermeture.

5 - Quand le fin de course de fermeture est atteint, remettre les DIP1 et 2 sur OFF.

Durant la programmation, les dispositifs de sécurité sont activés et le leur intervention arrête la programmation (Le voyant DEL cesse de clignoter et demeure allumé de façon fixe).

Pour répéter la programmation, positionner les DIP1 et 2 sur OFF, fermer le portail et répéter la procédure décrite ci-dessus.

REMARQUE: Le ralentissement est déterminé automatiquement par le tableau électronique en phase de programmation des laps de temps et est activé à environ 50 à 60 cm avant d'atteindre le fin de course d'ouverture ou de fermeture.

DURANT LES PROGRAMMATIONS, LES DISPOSITIFS DE SÉCURITÉ SONT ACTIVÉS ET LEUR INTERVENTION ARRÊTE LA PROGRAMMATION (LE VOYANT DEL DL1 CESSE DE CLIGNOTER ET DEMEURE ALLUMÉ DE FAÇON FIXE).

POUR RÉPÉTER LA PROGRAMMATION, POSITIONNER LE DIP 2 SUR OFF, ARRÊTER LE PORTAIL AU MOYEN DE LA PROCÉDURE "CONTRÔLE SENS DE ROTATION DU MOTEUR" ET RÉPÉTER LA PROGRAMMATION DÉCRITE CI-DESSUS.

FONCTIONNEMENT DES ACCESSOIRES DE COMMANDE

ATTENTION: CONNECTER LES ACCESSOIRES A COMMANDE SEULEMENT SI IMPULSIVE.
Faire attention que des autres accessoires pour le commande (p.e. senseurs magnétique) sont programmée avec modalité IMPULSIVE, ou contraire, le mouvement est sans sécurité.

BOUTON-POUSSOIR D'OUVERTURE (COM-OPEN)

À portail arrêté, le bouton-poussoir commande le mouvement d'ouverture. S'il est actionné durant la fermeture, il fait ouvrir de nouveau le portail.

FONCTION HORLOGE DU BOUTON-POUSSOIR D'OUVERTURE

Pour utiliser la FONCTION HORLOGE demander S1 avec firmware 03.
ATTENTION: UNE HORLOGE CONNECTÉ À S1 avec fw 04 ou plus ACTIVE LE MOUVEMENT D'OUVERTURE DE PORTAIL SANS SÉCURITÉ ACTIVE!

Cette fonction est utile aux heures de pointe, quand le trafic des véhicules est ralenti (ex.: entrée/sortie des ouvriers, urgences dans les zones résidentielles, stationnements et temporairement, pour déménagements).

MODALITÉ D'APPLICATION FONCTION HORLOGE

Demander S1 avec firmware 03.

En connectant un interrupteur et/ou une horloge de type journalière/hebdomadaire (au lieu du bouton-poussoir d'ouverture n.o. "COM OPEN" ou en parallèle à ce dernier, il est possible d'ouvrir et de maintenir ouverte l'automatisation jusqu'à ce que l'on appuie sur l'interrupteur ou que l'horloge demeure activée. À automatisation ouverte, toutes les fonctions de commande deviennent bloquées. Si la fermeture automatique est activée, en relâchant l'interrupteur, ou à l'échéance de l'heure configurée, on obtiendra la fermeture immédiate de l'automatisation, autrement, il sera nécessaire de donner une commande.

BOUTON-POUSSOIR DE FERMETURE (COM-CLOSE)

À portail arrêté, il commande le mouvement de fermeture.

BOUTON-POUSSOIR DE COMMANDE PAS À PAS (COM-K BUTT.)

DIP5 ON => Exécute une commande cyclique des commandes ouvre-stop-ferme-stop-ouvre-etc.

DIP5 OFF => Exécute l'ouverture à portail fermé. S'il est actionné durant le mouvement d'ouverture, il n'a pas d'effet. S'il est actionné à portail ouvert, il le ferme et s'il est actionné durant la fermeture, il le fait s'ouvrir de nouveau.

BOUTON-POUSSOIR OUVERTURE POUR PIÉTONS (COM-PED. BUTT.)

Commande dédiée à une ouverture partielle et à sa refermeture. Durant l'ouverture, la pause ou la fermeture pour piétons, il est possible de commander l'ouverture à partir de n'importe quelle commande connectée sur la carte S1. Par le biais de DIP 5, il est possible de choisir le mode de fonctionnement du bouton-poussoir de commande pour piétons.

DIP5 ON => Exécute une commande cyclique des commandes ouvre-stop-ferme-stop-etc.

DIP5 OFF => Exécute l'ouverture à portail fermé. S'il est actionné durant le mouvement d'ouverture, il n'a pas d'effet.

S'il est actionné à portail ouvert, il le ferme et s'il est actionné durant la fermeture, il le fait s'ouvrir de nouveau.

TELECOMMANDE

DIP4 ON => Exécute une commande cyclique des commandes ouvre-stop-ferme-stop-ouvre-etc.

DIP4 OFF => Exécute l'ouverture à portail fermé. S'il est actionné durant le mouvement d'ouverture, il n'a pas d'effet. S'il est actionné quand le portail est ouvert, il le

ferme. S'il est actionné durant le mouvement de fermeture, il le fait s'ouvrir de nouveau.

FERMETURE AUTOMATIQUE AVEC OUVERTURE TOTALE OU POUR PIÉTONS

Les temps de pause avant d'avoir la fermeture automatique en ouverture totale ou pour piétons du portail sont enregistrés durant la programmation des laps de temps. Le temps de pause maximal est de 5 minutes, tant pour le mode d'ouverture totale que pour celui pour piétons.

Les temps de pause peuvent être activés ou désactivés par le biais de DIP3 (ON activé).

FONCTIONNEMENT APRÈS UNE PANNE DE COURANT

Au moment de la panne de courant, l'état du portail est sauvegardé en mémoire.

Au retour de la tension de réseau, appuyer sur le bouton-poussoir d'ouverture (K, ouvre ou radio). Le portail s'ouvrira. Laisser que le portail se ferme de lui-même grâce à la fermeture automatique, ou donner une commande de fermeture. Cette opération permettra au portail de se réaligner. Durant cette phase, les dispositifs de sécurité sont activés.

FONCTIONNEMENT DES ACCESSOIRES DE SÉCURITÉ

PHOTOCELLULE (COM-PHOT)

DIP 6 OFF => À portail fermé, si un obstacle s'interpose au rayon des photocellules, le portail ne s'ouvre pas.

Durant le fonctionnement, les photocellules interviennent tant en ouverture (avec reprise du mouvement en ouverture qu'après de la libération des photocellules), qu'en fermeture (avec reprise du mouvement inverse qu'après de la libération des photocellules).

DIP 6 ON => À portail fermé, si un obstacle s'interpose au rayon des photocellules et que l'ouverture est commandée, le portail s'ouvre (durant l'ouverture les photocellules n'interviendront pas). Le photocellules n'interviendront qu'en phase de fermeture (avec reprise du mouvement inverse après une seconde même si ces dernières demeurent occupées).

GESTION DE LA FERMETURE IMMÉDIATE PAR LES PHOTOCELLULES APRÈS LE PASSAGE

DIP 17 ON et DIP 6 OFF => Comme le portail s'ouvre, en passant devant les photocellules, le portail s'arrête. Terminé de transit, après 1 seconde, le portail se ferme.

DIP 17 ON et DIP 6 ON => si les photocellules sont interceptées durant l'ouverture, le portail continue à s'ouvrir, à la libération des photocellules le portail s'arrête et après 1 seconde de pause il invertit le mouvement en fermeture.

Si on arrive à la complète ouverture, la fermeture immédiate vient exclue et le temps de fermeture automatique vient activé, si DIP 3 ON.

Si pendant la fermeture, il y a un passage rapide (par exemple un piéton), le grille rouvrira pour deux secondes et puis il refermera de nouveau.

DIP 17 OFF => fermeture immédiate après le passage par les photocellules désactivée.

N.B.: Il est recommandé de vérifier la fonctionnalité des photocellules au moins une fois à tous les 6 mois.

BARRE PALPEUSE EN OUVERTURE ET FERMETURE (COM-EDGE)

Durant l'ouverture, s'il elle est occupée, elle invertit le mouvement en fermeture.

Durant la fermeture, s'il elle est occupée, elle invertit le mouvement en ouverture.

Si elle demeure occupée après le premier engagement, elle exécute une inversion supplémentaire après 2 secondes, pour ensuite exécuter une petite inversion et donc signaler l'alarme de barre palpeuse en panne ou occupée (contact NO).

Si la barre palpeuse demeure occupée (contact NO), aucune manutention n'est permise.

Si elles ne sont pas utilisées, ponter les bornes COM-EDGE.

N.B.: Il est recommandé de vérifier la fonctionnalité des photocellules au moins une fois à tous les 6 mois.

ALARME PAR BARRE PALPEUSE

Si durant un cycle de fonctionnement les barres palpeuses interviennent 2 fois, après le deuxième impact, le portail exécute une petite inversion pour ensuite s'arrêter dans la condition d'alarme, signalée par le clignotant activé pendant 1 minute.

Durant ou après la minute d'alarme, il est possible de rétablir le fonctionnement du portail en appuyant sur n'importe quel bouton-poussoir de commande.

MONITORAGE BARRES PALPEUSES DE SÉCURITÉ (A+Test A-)

Par le biais de l'entrée A+ TEST et le DIP 12 ON, il est possible de monitorer la ou les barre(s) palpeuse(s). Le monitoring consiste en un «Test Fonctionnel» du cordon, exécuté avant de chaque fermeture. La fermeture du portail est donc permise seulement si la ou les barre(s) palpeuse(s) ont passé avec succès Test Fonctionnel.

ATTENTION: LE MONITORAGE DE L'ENTRÉE BARRE PALPEUSE PEUT ÊTRE ACTIVÉ AVEC LE DIP 12 IN ON, OU DÉACTIVÉ AVEC LE DIP 12 IN OFF. EN EFFET, LE TEST FONCTIONNEL DES BARRES PALPEUSES N'EST POSSIBLE QUE DANS LE CAS

OU ÌL S'AGIRAIT DE DISPOSITIFS ÉQUIPÉS D'UN PROPRE ALIMENTATEUR DE CONTRÔLE. UNE BARRE PALPEUSE MÉCANIQUE NE PEUT PAS ÊTRE MONITORÉE, DONC LE DIP 12 DOIT ÊTRE POSITIONNÉ EN OFF.

ALARME D'AUTOTEST BARRE PALPEUSE (DIP 12 ON)

À la fin de l'ouverture, si le monitoring de la barre palpeuse a un résultat négatif, une alarme visualisée par le clignotant qui clignote continuellement survient, dans cette condition la fermeture du portail n'est pas permise, il n'est possible de rétablir la fonctionnalité normale qu'en réparant la barre palpeuse et en appuyant sur une des commandes activées.

BOUTON-POUSSOIR DE STOP (COM-STOP)

Durant toute opération, le bouton-poussoir de STOP exécute l'arrêt du portail.

Si on appuie sur ce bouton à portail totalement ouvert (ou partiellement en utilisant la commande pour piétons), on exclut temporairement la fermeture automatique (si sélectionnée par le biais de DIP 3). Il faut donc donner une nouvelle commande pour le faire refermer. Au cycle suivant, la fonction fermeture automatique est réactivée (si sélectionnée par le biais de DIP3).

TRAVAIL AVEC HOMME PRESENT, DANS LE CAS DE PANNE DE SÉCURITÉ

Si la barre palpeuse est en panne ou engagé pour plus de 5 secondes, ou si la cellule photoélectrique est en panne ou engagée pour plus de 60 secondes, les commandes OUVERTURE, FERMETURE, K BOUTON et PIÉTONS fonctionnent seulement à homme présent. La signalisation de l'activation de cette opération est donnée par la LED de programmation qui clignote. Avec cette opération est autorisée l'ouverture ou fermeture seulement en appuyant sur les boutons de contrôle. Le contrôle radio et la fermeture automatique sont exclues parce que leur fonctionnement n'est pas autorisé par les règles.

À la restauration du contact de sécurité, l'opération automatique ou pas à pas est restaurée après une seconde, et donc aussi la télécommande et la fermeture automatique sont de travail.

Note 1: Au cours de cette opération dans le cas de panne de les barres palpeuses (ou cellules photoélectriques) les cellules photoélectriques (ou barres palpeuses) qui ne sont pas en panne, fonctionnent encore avec l'interruption de l'opération en cours.

Note 2: Le bouton d'arrêt n'est pas considéré comme un contournement de la sécurité dans ce mode, si il est pressé ou en panne, il ne permet pas de tout mouvement.

La manoeuvre à homme présent est exclusivement une manoeuvre d'urgence qui doit être effectuée pour des temps brefs et avec la sécurité de la vue quand l'opérateur est en mouvement. Dès possible les protections en panne doivent être rétablies pour un correct fonctionnement.

CLIGNOTANT

N.B.: Ce tableau électronique peut alimenter SEULEMENT LES CLIGNOTANTS AVEC

CIRCUIT CLIGNOTANT (Code ACG7059) avec ampoules de 40 W maximum.

FONCTION PRÉ-CLIGNOTEMENT

DIP 8 OFF => Le moteur, le clignotant et le ronfleur partent simultanément.

DIP 8 ON => Le clignotant et le ronfleur partent 3 secondes avant le moteur.

VOYANT DE SIGNALISATION PORTAIL OUVERT (COM-SIGNAL)

À la tâche de signaler les états de portail ouvert, partiellement ouvert ou quoi qu'il en soit non totalement fermé.

S'éteint seulement à portail complètement fermé.

Durant la programmation, cette signalisation est activée.

N.B.: Si l'on exagère avec les tableaux des poussoirs ou avec les ampoules, la logique du tableau électronique sera compromise avec blocage possible des opérations.

SONDES

Sonde de détection de la température ambiante du moteur pour chauffage de ce dernier dans des climats particulièrement froids, jusqu'à -30 °C (connecter au connecteur J6) code ACG4665.

CARACTÉRISTIQUES TECHNIQUES

- Humidité	< 95% sans condensation
- Tension d'alimentation	230 ou 120V~ ±10%
- Fréquence	50/60 Hz
- Absorption maximale de la carte	30 mA
- Microinterruptions de réseau	100 ms
- Puissance maximale du voyant portail ouvert	3 W (équivalent à 1 ampoule de 3W ou 5 voyant DEL avec résistance en série de 2,2 kΩ)
- Charge maximale à la sortie clignotant	40W avec charge résistive
- Courant disponible pour photocellules et accessoires	400 mA 24 Vcc
- Courant disponible sur connecteur radio	200 mA 24 Vcc
- Toutes les entrées doivent être utilisées comme contacts libres de potentiel parce que l'alimentation est générée intérieurement (tension sûre) à la carte et est disposée de façon à garantir le respect de l'isolation double ou renforcée par rapport aux pièces à tension dangereuse.	
- Les éventuels circuits extérieurs connectés aux sorties du tableau électronique doivent être exécutés pour l'isolation double ou renforcée par rapport aux pièces à tension dangereuse.	
- Toutes les entrées sont gérées par un circuit intégré programmé qui exécute un autocontrôle à chaque démarrage.	

SOLUTION DES PROBLÈMES

Après avoir effectué tous les raccordements en suivant attentivement le schéma et avoir positionné le portail en position intermédiaire, vérifier l'allumage correct des leds DL2, DL3, DL4, DL5, DL8.

Si les leds ne s'allument pas, en maintenant toujours le portail en position intermédiaire, vérifier les points ci-après et éventuellement remplacer les composants qui ne fonctionnent pas.

DL2 éteinte Bouton Stop en panne

DL3 éteinte Fin de course arrêt ouverture en panne

DL4 éteinte Fin de course arrêt fermeture en panne

DL5 éteinte Photocellules en panne

DL8 éteinte Bande de contact de sécurité en panne (Si la bande de contact n'est pas reliée, effectuer la connexion entre COM et EDGE)

Durant le fonctionnement avec opérateur présent, avec DIP n° 1 sur ON, vérifier que durant l'ouverture, la led verte DL6 s'allume et que durant la fermeture, la led rouge DL7 s'allume.

Dans le cas contraire, invertir les bornes V et W sur le bornier du moteur.

DEFAUT	SOLUTION
Après avoir effectué les différents raccordements et avoir allumé le courant, toutes les leds sont éteintes.	Vérifier l'intégrité des fusibles F1 et F2. En cas de fusible en panne en utiliser uniquement de valeur adéquate F2 = 5A F1 = 100mA.
Le moteur ouvre et ferme, mais n'a pas de force et se déplace lentement.	Vérifier le réglage des trimmers TORQUE et LOW-SPEED.
Le portail effectue l'ouverture, mais ne se referme pas après le temps configuré.	S'assurer d'avoir configuré le DIP 3 sur ON. Bouton K BUTTON toujours inséré en mode de fonctionnement automatique (DIP 6 OFF). Remplacer le bouton ou interrupteur du sélecteur. Autotest bande de contact échoué => vérifier les raccordements entre le tableau électronique et l'alimentateur des bandes de contact. Attention: si on n'utilise pas un alimentateur pour bandes de contact, le DIP 12 doit être sur la position OFF.
Le portail ne s'ouvre pas et ne se referme pas en actionnant les différents boutons OUVERTURE, FERMETURE, K et RADIO.	Contact bande de contact de sécurité en panne. Contact photocellules en panne avec DIP 4 OFF. Replacer ou remplacer le contact correspondant.
Moteur avec codeur (DIP n° 7 sur On) activé. Le portail s'ouvre et se referme uniquement en partie.	Vérifier le raccordement du codeur, éventuellement le remplacer.
En actionnant le bouton K ou FERMETURE, le portail n'effectue aucun mouvement.	Impulsion K ou FERMETURE toujours insérée. Contrôler et remplacer les éventuels boutons ou microrupteurs du sélecteur.
La phase de ralentissement ne s'exécute pas.	S'assurer que le DIP 9 soit sur la position OFF (ralentissement activé). Exécuter l'étude des temps à travers la procédure avec DIP 2. Vérifier le réglage trimmer LOW SPEED.

EMETTEUR RADIO SUN

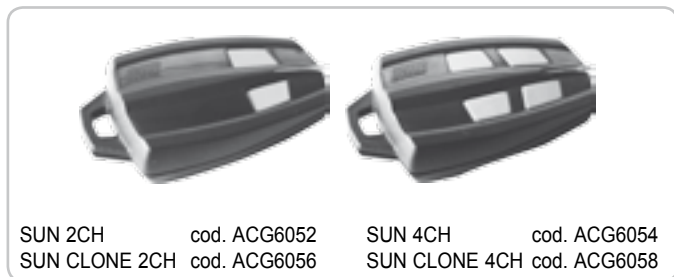

SUN 2CH cod. ACG6052 SUN 4CH cod. ACG6054
 SUN CLONE 2CH cod. ACG6056 SUN CLONE 4CH cod. ACG6058

RADIORÉCEPTEURS AUTO-APPRENDISSAGE



RX433/A superhétérodyne embrochable code ACG5055
 RX433/A superhétérodyne avec bornes à visser code ACG5056
 RX433/A 2CH superhétérodyne à deux canaux embrochable code ACG5051
 RX433/A 2CH superhétérodyne à deux canaux avec bornes à visser code ACG5052

SPARK



Afin d'optimiser les performances des appareils suscités, il est indispensable d'installer une antenne accordée sur la fréquence du radiorécepteur installé.

N.B. Veiller à ce que le fil central du câble n'entre pas en contact avec l'enveloppe extérieure en cuivre; dans le cas contraire, le fonctionnement de l'antenne serait nul.

L'antenne doit être installée de façon perpendiculaire et être en vue de la télécommande.

FEU CLIGNOTANT SPARK avec carte intermittente incorporée code ACG7059
SUPPORT LATERAL code ACG7042
ANTENNE SPARK 433 code ACG5452

PROBE



Sonde de relevé température moteur pour réchauffement de celui-ci en climats particulièrement froids, jusqu'à -30°C (brancher à connecteur J6). code ACG4665

FIT SYNCRO



PHOTOCELLULES MURALES FITSYNCRO code ACG8026
 Portée cloisonnable 10+20 m.
 Plusieurs couples sont appliqués, rapprochés les uns des autres grâce au circuit synchronisé.

Ajouter le **TRANSMETTEUR SYNCRO** code ACG8028
 s'il existe plus de deux couples de photocellules (jusqu'à 4).

COUPLE DE COFFRETS ENCASTRABLES POUR FITSYNCRO code ACG8051
PAIRE DE POTEAUX POUR PHOTOCELLULES FIT SYNCRO code ACG8057
 H = 0,5 m

BLOCK

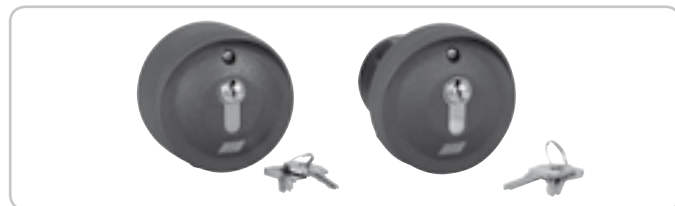

BLOCK - SÉLECTEUR À CLÉ MURAL code ACG1053
 BLOCK - SÉLECTEUR À CLÉ ENCASTRER code ACG1048

CRÉMAILLÈRE MOD. 4



acier traité cataphorèse, avec cornière, en barre de 2 m.
 Idéal pour les portails jusqu'à 2200 kg code ACS9050

PLAQUE À CIMENTER



code ACG8107

DISPOSITIFS Wi-Fi

MASTER Wi-Fi

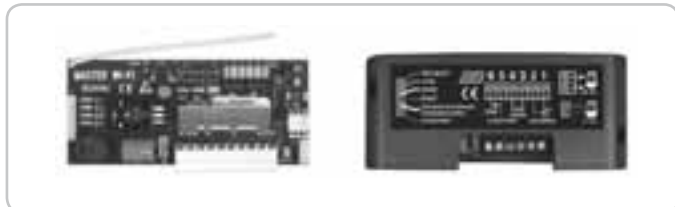

FICHE DE GESTION SYSTÈME SANS FILS

embrochable - 12+30V ac/dc

avec bornes à visser - 12+30V ac/dc

code ACG6094

code ACG6099

NOVA Wi-Fi



PHOTOCÉLULES SANS FILS

PAIRE DE PÔTEAUX NOVA

code ACG8037

code ACG8039

TOUCH Wi-Fi



BARRE PALPEUSE SANS FILS

code ACG3016

SPARK Wi-Fi



FEU CLIGNOTANT SANS FILS

SUPPORT LATÉRAL

code ACG7064

code ACG7042

BLOCK Wi-Fi



SÉLECTEUR À CLÉ SANS FILS

code ACG6098

TRANSMETTEUR RADIO RED



pour barre palpeuse mécanique ou électrique à alimenter par 3 piles de type AA de 1,5V non comprise.

RED permet la réalisation d'une installation avec barres palpeuses fixées également sur le battant en mouvement sans l'adoption de systèmes d'assemblage de câbles.

Il est conforme à la norme EN13849-1:2007 et associé à un tableau électronique RIB, il est un dispositif de protection de Classe 2.

code ACG6202

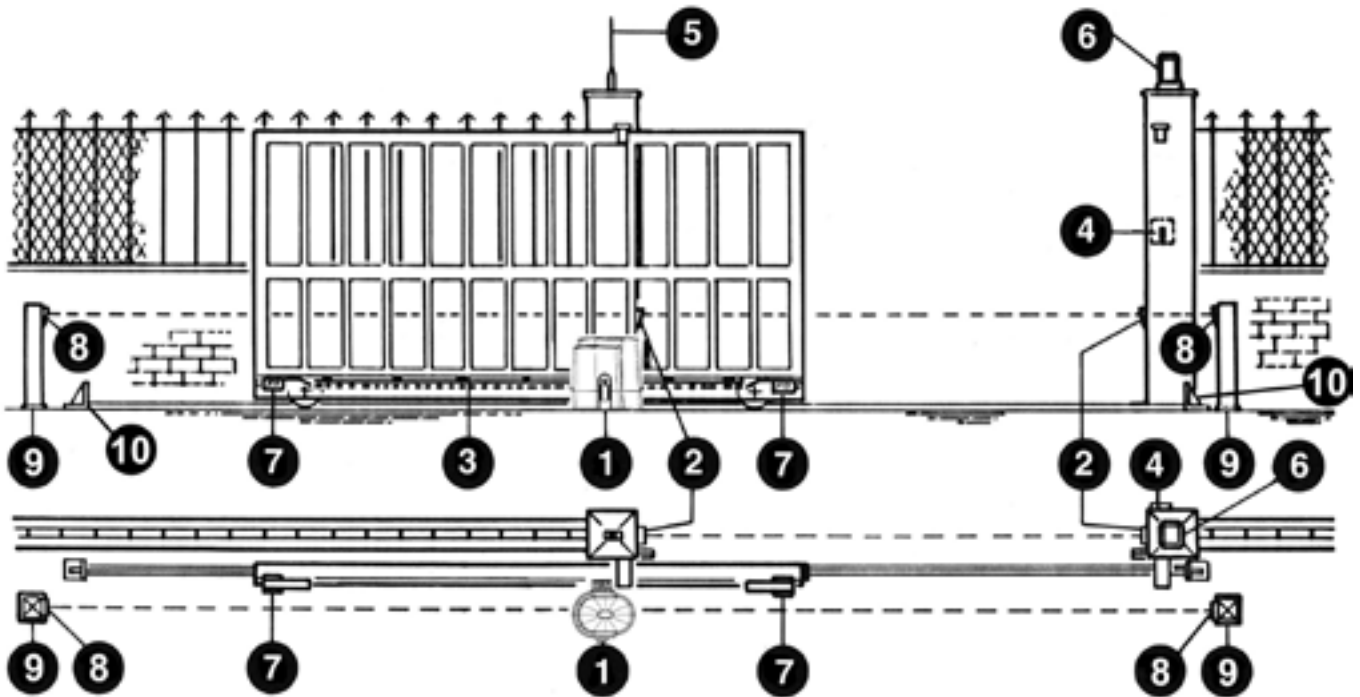

- 1 - K800 FAST operating device
- 2 - External photocells
- 3 - Rack of Module 4
- 4 - Key selector
- 5 - Radio antenna
- 6 - Blinker
- 7 - Travel limiting devices (cams)
- 8 - Internal Photocells
- 9 - Photocell posts
- 10 - Mechanical stops

1

TECHNICAL FEATURES

Irreversible operating devices for sliding gates with a maximum weight of 800 kg / 1760 lbs.

The irreversibility of this operating device allows you to avoid using any electric lock for an effective closing of the gate. The motor is protected by a heat probe, that temporary interrupts the operating cycle in case of prolonged use.

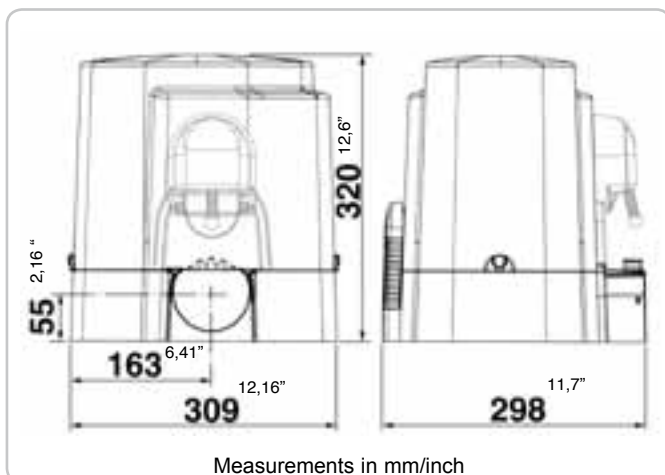

TECHNICAL DATA		K800 FAST	
Max. gate weight	kg/lbs	800	
Max. torque	Nm	24	
Thrust force to constant turns	N	700	
Rack module		4	
Power supply		230V~ 50Hz	220V~ 60Hz
Motor capacity	W	408	590
Power absorbed	A	2,08	3,2
Capacitor	µF	25	
Normative cycles	n°	13 - 32s/2s	9 - 32s/2s
Daily cycles suggested	n°	400	
Service		70%	
Consecutive cycles guaranteed	n°	21/10m	
Grease		COMLUBE LHITGREASE EP/GR.2	
Actuator weight	kg/lbs	12,3	
Noise	db	<70	
Operating temperature	°C	-10 ÷ +55	
Protection grade	IP	44	

CHECKING BEFORE THE INSTALLATION

!! THE GATE SHALL MOVE FRICTIONLESS !!

N.B.: Gate features must be uniformed with the standards and laws in force. The door/gate can be automated only if it is in a good condition and its conditions comply with the EN 12604 norm.

- The door/gate leaf does not have a pedestrian door. In the opposite case it is necessary to take the appropriate steps, in accordance with EN 12453 norm (for instance; by preventing the operation of the motor when the pedestrian door is opened, by installing a safety microswitch connected with the control panel).
- Besides the electrical or mechanical limit switches available on the operators, there must be, on both ends of the installation, a fixed mechanical stopper which stop the gate in the unlikely event of ill functioning of limit switches on the operators. For this reason the fixed mechanical stopper must be of an adequate size to withstand the static and kinetic forces generated by the gate (12) (fig. 2).
- Gate columns shall have anti-derailment guides on their top (fig. 3), to avoid the unintentional gate release.

N.B.: Remove mechanical stops like the one in fig. 3.
No mechanical stops shall be on top of the gate, since these mechanical stops are not safe enough.

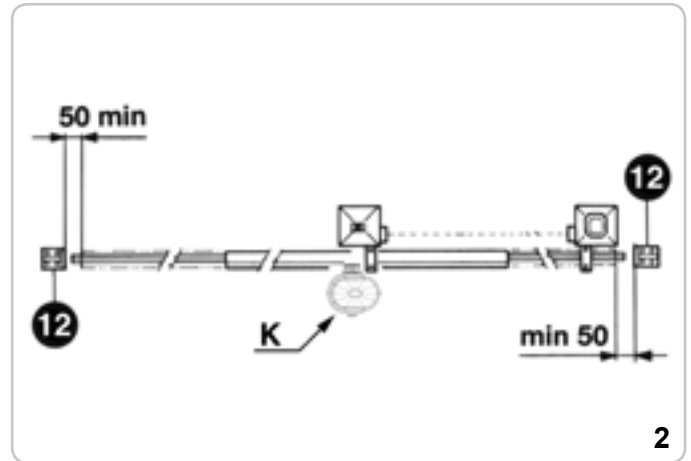

Parts to install meeting the EN 12453 standard

COMMAND TYPE	USE OF THE SHUTTER		
	Skilled persons (out of public area*)	Skilled persons (public area)	Unrestricted use
with manned operation	A	B	non possible
with visible impulses (e.g. sensor)	E	E	E
with not visible impulses (e.g. remote control device)	E	E	E
automatic	E	E	E

* a typical example are those shutters which do not have access to any public way.
A: Command button with manned operation (that is, operating as long as activated), like code ACG2013.
B: Key selector with manned operation, like code ACG1010.
E: Photocells, like code ACG8026 (To apply every 60÷70 cm for all the height of the column of the gate up to a maximum of 2,5 m - EN 12445 point 7.3.2.1)

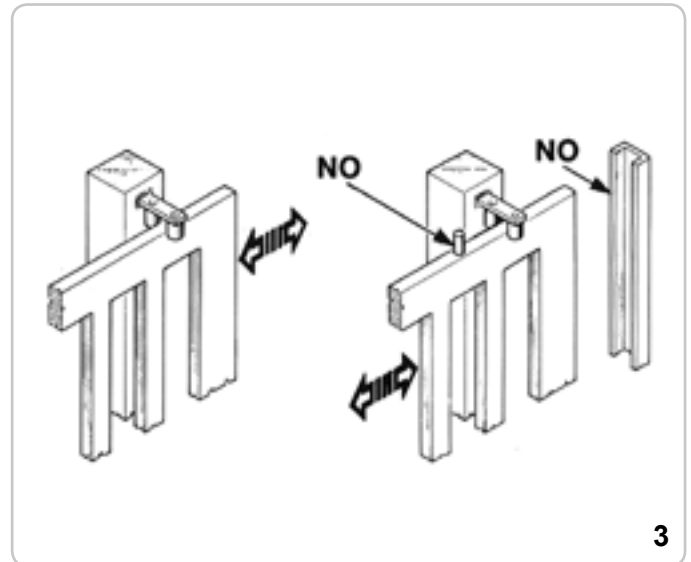

RELEASE

To operated after the power supply to the motor has been interrupted.

In order to work manually on the gate, you just need to insert the fitting key and rotate it 3 times counterclockwise (fig. 4).

In order to carry out the manual operation of the gate leaf the followings must be checked:

- That the gate is endowed with appropriate handles;
- That these appropriate handles are placed so to avoid safety risks for the operator;
- That the physical effort necessary to move the gate leaf should not be higher than 225 N, for doors/gates for private dwellings, and, 390N for doors/gates for commercial and industrial sites (values indicated in 5.3.5 of the EN 12453 norm).



MOTOR AND RACK FITTING

N.B.: To use metal rack only code ACS9050.

The rack shall be fitted over the motor support, at a certain distance from it.

Its height can be adjusted thanks to the holes in the rack.

The height is adjusted to prevent the gate from resting on the driving gear of the K as it moves (Fig. 5,6).

To fix the rack on the gate, drill some $\varnothing 5$ mm holes and thread them using an M6 screw tap.

The driving gear needs some 1 mm clearance from the rack.

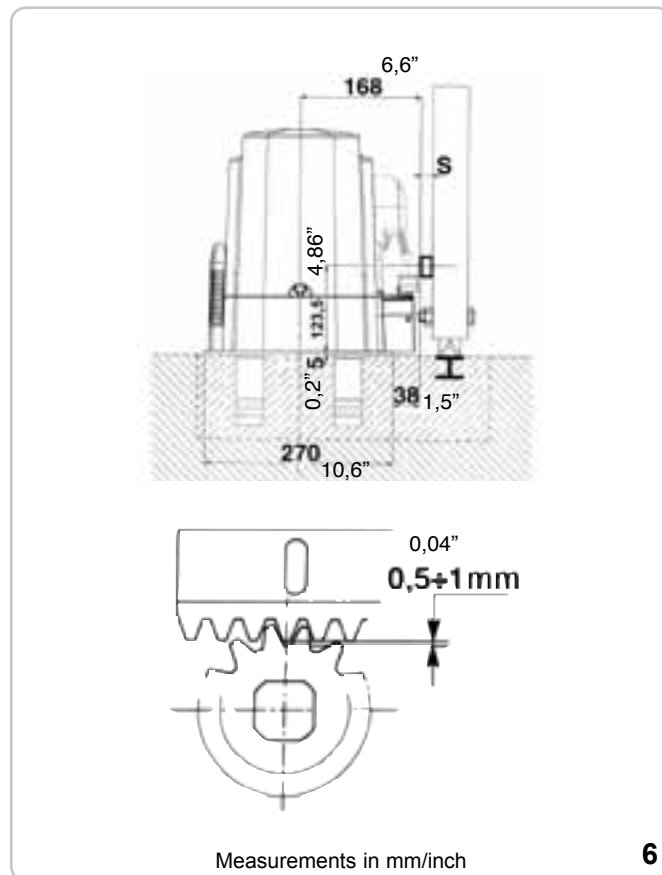
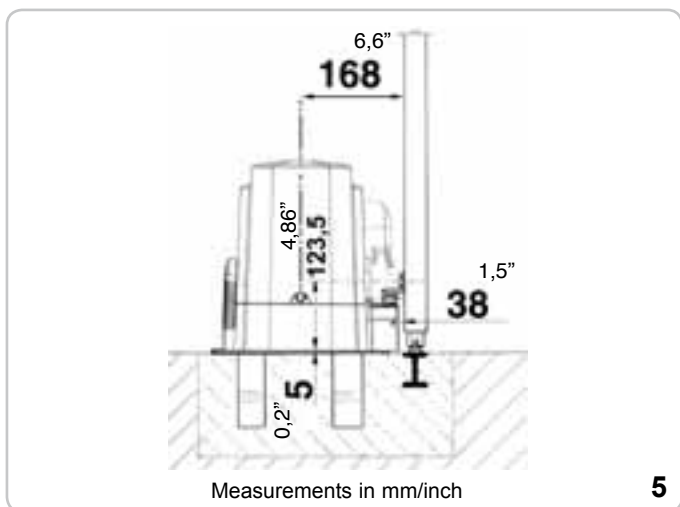

LIMIT SWITCH FITTING

In order to determine the travel of the moving part, place two cams at the ends of the rack (Fig. 7).

Move the cams on the rack teeth to adjust their opening and closing travel.

To fix the cams to the rack, tighten the screws issued.

N.B.: In addition to the electric stop cams mentioned above, you must also install strong mechanical stops preventing the gate from sliding out of the top guides.



MAINTENANCE

To be carried out exclusively by skilled persons after the power supply to the motor has been interrupted.

Periodically, when the gate is standstill, clean and keep the guide free from stones and dirt.

FINAL OPERATION - The gasket shall be fitted only at the end of the installation, before you mount the case.



Fit the gasket



The gasket is fitted



Close the case



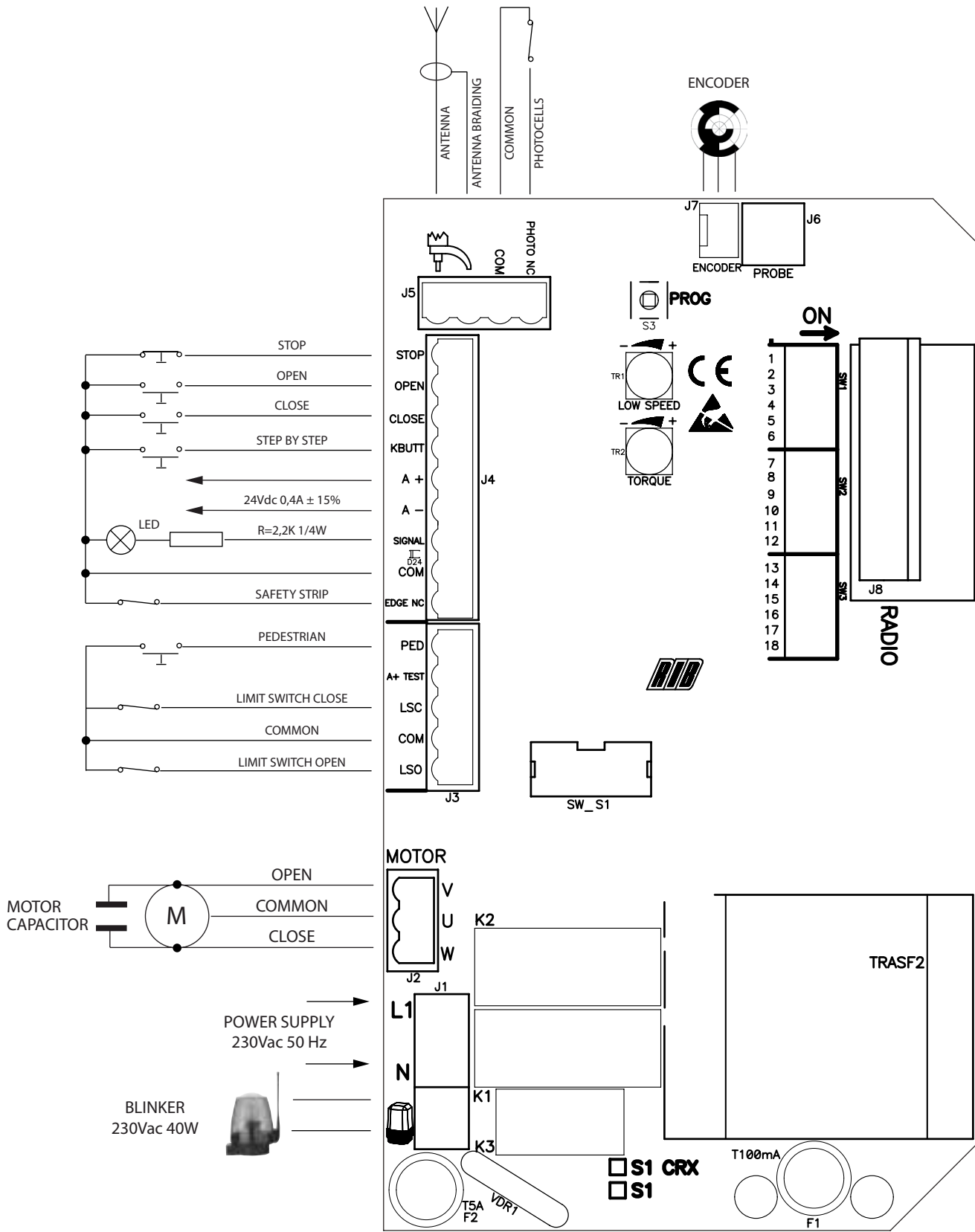

Motor ready

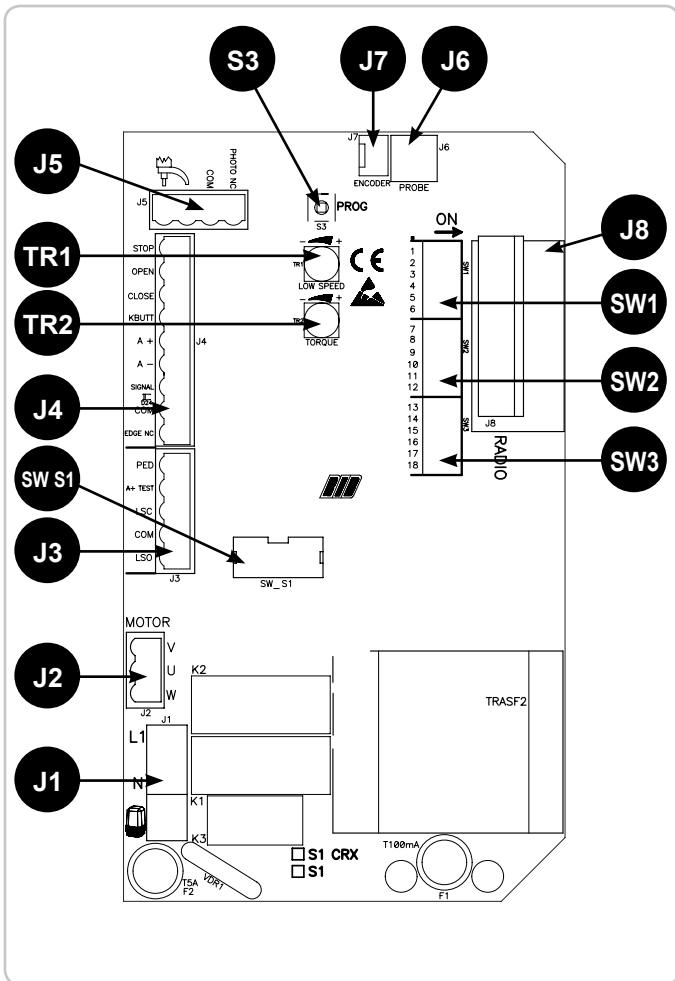

POINT A - ELECTRIC CONNECTIONS



J1	L1 - N 	230Vac 50/60Hz POWER SUPPLY (120Vac/60Hz UPON REQUEST) BLINKER (40 W MAX.)
J2	U V-W	MOTOR COMMON CONNECTION MOTOR PHASES AND CAPACITOR CONNECTIONS
J3	PED. A+ TEST LSC COM LSO	PEDESTRIAN OPENING CONTACT (NO) +24Vdc SAFETY STRIP SELF-TEST POWER SUPPLY CLOSE LIMIT SWITCH THAT CUTS OFF THE MOTOR IN CLOSING LIMIT SWITCH COMMON CONTACT OPEN LIMIT SWITCH THAT CUTS OFF THE MOTOR IN OPENING
J4	STOP OPEN CLOSE K. BUTT. A+ A- SIGNAL COM EDGE NC	STOP CONTACT (NC) OPENING CONTACT (NC) CLOSING CONTACT (NC) SINGLE PULSE CONTACT (NO) ACCESSORIES POWER SUPPLY +24Vdc ACCESSORIES POWER SUPPLY -24Vdc GATE OPEN INDICATOR 24Vdc COMMON CONTACT (common line for all the command and safety inputs) SAFETY STRIP CONTACT (NC)
J5	AERIAL COM PHOTO NC	RADIO ANTENNA COMMON CONTACT (common line for all the command and safety inputs) PHOTOCELLS CONTACT (NC)
J6	PROBE	TEMPERATURE SENSOR CABLE CONNECTION PROBE (Code ACG4665 optional)
J7	ENCODER	ENCODER CONNECTION (K PLUS operators)
J8	RADIO	CONNECTOR FOR EXTERNAL RADIO RECEIVER 24Vdc
S3	PROG.	PROGRAMMING BUTTON
TR1	LOW SPEED	ELECTRONIC REGULATOR FOR LOW SPEED ON APPROACH
TR2	TORQUE	ELECTRONIC TORQUE REGULATOR
SW S1	SW S1 	<u>DO NOT REMOVE THE JUMPER!</u> OTHERWISE THE OPERATOR WILL NOT WORK!
SW1 SW2 SW3		DIP-SWITCHES
		NC: NORMALLY CLOSED CONTACT NO: NORMALLY OPEN CONTACT

POINT B - SETTINGS

- DIP 1** MOTOR ROTATION DIRECTION CHECK (See Point C)
DIP 2 PROGRAMMING (See Point D)
DIP 2-1 PROGRAMMING OF PEDESTRIAN OPENING (See Point E)
DIP 3 ON - Automatic Closing ENABLED
 OFF - Automatic Closing DISABLED
DIP 4 ON - Radio receiver STEP BY STEP
 OFF - Radio receiver AUTOMATIC
DIP 5 ON - STEP BY STEP
 Single pulse contact (K BUTT)
 Pedestrian button (PED BUTT)
 OFF - AUTOMATIC
 Single pulse contact (K BUTT)
 Pedestrian button (PED BUTT)
DIP 6 ON - Photocells active only in closing
 OFF - Photocells always active
DIP 7 ON - Encoder enabled for PLUS operator
 OFF - Encoder disabled
DIP 8 ON - Blinker pre-flashing
 OFF - Blinker normal flashing
DIP 9 ON - Low speed in approaching DISABLED
 OFF - Low speed in approaching ENABLED
DIP 10 ON - Electronic brake ENABLED (HARD brake, only for FAST operators)
 OFF - Electronic brake DISABLED (SOFT brake, only for FAST operators)
DIP 11 ON - Gradual start ENABLED
 OFF - Gradual start DISABLED
DIP 12 ON - Safety strip self test ENABLED
 OFF - Safety strip self test DISABLED
DIP 13 ON - Motor operation control by external power relays (only for S1/R2 and S1/R4 control boards). Encoder, low speed in approaching, gradual start and electronic brake features, low speed and torque regulator will be automatically disabled regardless their dip-switches and trimmers position.
 OFF - Standard motor operation control without power relays
DIP 14 ON
DIP 15 OFF
DIP 16 ON
DIP 17 ON - close command after the transit through the photocell ENABLED
 OFF - close command after the transit through the photocell DISABLED
DIP 18 ON - Working with motors 120V 60Hz
OFF - Working with motors 230V 50-60Hz

LED WARNINGS

- DL1 - programming activated (red)
 DL2 - stop contact NC (red)
 DL3 - open limit-switch contact (red)
 DL4 - close limit-switch contact (red)
 DL5 - photocell contact (NC) (red)
 DL6 - gate opening (green)
 DL7 - gate closing (red)
 DL8 - safety strip contact (NC) (red)
 DL9 - Encoder output state

FUSES

- F1 T100mA Fuse for accessories protection
 F2 T5A Fuse for motor windings protection

RELAYS AND MOTOR CONTROL

- K1 => Opening command
 K2 => Closing command
 K3 => Flashing light command
 Q5 => TRIAC - Motor command in opening and closing

TORQUE =>TR2 - Electronic regulator for motor torque

Power can be controlled by rotating the TORQUE trimmer – this changes the output voltage on motor ends (more power is delivered to the motor by rotating the trimmer clockwise).

Actually, the motor is always turned on at full power regardless the trimmer position (to guarantee the starting in all the condition) and, then, after 3seconds, the torque control is activated.

LOW SPEED =>TR1 - Electronic regulator for low speed on approach

If DIP9 is turned OFF, the low speed on approach can be controlled by rotating the LOW SPEED trimmer. The low speed is activated when the gate is 0.50-0.60 meters away from the complete closed or open position.

ELECTRONIC BRAKE (For FAST operators)

If DIP10 is turned ON, a HARD electronic brake will be active.
 If DIP10 is turned OFF, a SOFT electronic brake will be active.

GRADUAL START

If DIP11 is turned ON, a gradual movement will be enabled for 1second upon each starting.

In case of an obstacle is detected by any safety inputs (photocell, safety strip or encoder), the gradual start is bypassed for the time being to guarantee a more prompt and safe reaction.

POINT C - MOTOR ROTATION DIRECTION CHECK

This operation is meant to help the installer during the installation and for further future controls.

- 1 - Unlock the operator with the Manual Release, slide the leaf open about halfway and lock the operator again.
- 2 - Turn **DIP1** to **ON** position, LED DL1 starts blinking
- 3 - Press and hold the **PROG.Button**, the gate will open or close. Release the button and the gate will stop. Press and hold again, the gate will move in the opposite direction.
 The S1 control board has two movement leds
 - DL6 the GREEN led for OPENING
 - DL7 the RED led for CLOSING
 When you press and hold the PROG.Button, if the gate opens with the green led on then you may proceed to step 4.
 If the gate moves in the wrong direction compared with the movement leds:
 - turn OFF the main AC power
 - reverse the V and W motor cables position (the blue motor cable must be always in the U position)
 - reverse the limit switch wires marked LSO and LSC
 - turn ON the main AC power and check again the motor direction
- 4 - After 2 seconds motor starting and for the next 6 seconds motor working, **the torque control** is automatically activated. Set the motor torque by the TORQUE Trimmer which varies the output voltage to the head of the motor (turn clockwise to increase torque).
- 5 - After other 6 seconds motor working, the **low speed control** is automatically activated (DIP9 OFF). Set the motor low speed by the LOW SPEED Trimmer to select the gate leaf low speed in approaching.
- 6 - Press and hold the PROG.Button to close completely the gate. Turn DIP1 to OFF, the RED led DL1 will stop blinking.

During Point C procedure, safety devices (photocells and safety strip), stop button and encoder input are not active.

(#) In Point D and Point E procedures, all of them will be active, so they must be properly installed and connected to the control board. Any changing of the safety devices input state, will stop the Point D and Point E procedure that must be repeated from the beginning.

POINT D - PROGRAMMING (#)

THE DIP7 MUST BE TURNED ON DURING THE PROGRAMMING PROCEDURES.

- 1 - Procedure must be carried out with closed gate and closing limit switch engaged (necessary).
- 2 - Turn **DIP2** to **ON** position, LED DL1 starts blinking
- 3 - **Press PROG.Button**, motor opens.
- 4 - Once reached the open position, the open limit switch will cut out motor and the gate travelling will be stored. The gap of time between now (stop of motor) and the next pressing of the PROG.Button (see step 5 below) will be then stored as waiting time for Automatic Closing feature.
- 5 - **Press PROG.Button**, gate closes and the Automatic Closing time is stored (see DIP3 function to enable or disable the Automatic Closing feature).
- 6 - The LED DL1 will turn OFF, signalling exit from the Point D procedure.
 Closing of the gate will be carried out at normal speed and only on approaching total closing at low speed (depending on the adjustment of LOW SPEED trimmer).
- 7 - When the gate leaf reaches the close limit switch plate, the motor stops.
- 8 - Turn **DIP2** to **OFF** position.

POINT E - PROGRAMMING OF PEDESTRIAN OPENING (#)

- 1 - The gate must be fully closed.
- 2 - Turn **DIP2** to **ON** position, the LED DL1 starts blinking quickly
- 3 - Immediately, turn also **DIP1** to **ON** position, the LED DL1 starts blinking slowly
- 4 - Press the pedestrian pushbutton **PED.Button**, the gate opens
- 5 - When the gate leaf is opened enough for the pedestrian crossing, press the pedestrian pushbutton **PED.Button** to stop the travel (thus defining the opening stroke of the motor). The gap of time between now (stop of the motor) and the next pressing of the PROG.Button (see step 6 below) will be stored as waiting time for Pedestrian Automatic Closing feature.
- 6 - **Press the pedestrian pushbutton PED.Button**, gate closes and the

Pedestrian Automatic Closing time is stored (see DIP3 function to enable or disable the Automatic Closing feature).

- 7 - Turn **DIP1 to OFF** position
- 8 - Turn **DIP2 to OFF** position

FUNCTIONING OF CONTROL ACCESSORIES

ATTENTION: ONLY IMPULSIVE COMMANDS HAVE TO BE CONNECTED.
Make sure that any other type of command accessories (e.g. mass detectors) used on the installation are set in the IMPULSIVE mode, otherwise, the gate will be operated even without the protection of the safety devices.

STEP BY STEP or AUTOMATIC commands (K BUTT, PED.Button)

DIP5 - ON The K BUTT and PED.Button perform the step by step cyclic command open-stop-close-open-stop-etc.

DIP5 - OFF The K BUTT and PED.Button perform the automatic command:

- the open command, if pressed with the gate completely closed
- the close command, if pressed with the gate completely opened
- no effect, if pressed during the gate opening
- the gate re-open, if pressed while the gate is closing

The K BUTT opens the gate completely, whereas the PED.Button opens the gate partially as described in Point E.

STEP BY STEP or AUTOMATIC commands (radio command)

DIP4 - ON The RADIO COMMAND perform the step by step cyclic command open-stop-close-open-stop-etc.

DIP4 - OFF The RADIO COMMAND perform the automatic command:

- the open command, if pressed with the gate completely closed
- the close command, if pressed with the gate completely opened
- no effect, if pressed during the gate opening
- the gate re-open, if pressed while the gate is closing

OPEN BUTTON (COM-OPEN)

The button controls the opening movement when the gate is stationary. If activated while closing, it reopens the gate.

CLOCK FUNCTION

If you want the Clock Function must request S1 with firmware 03.
ATTENTION: A CLOCK CONNECTED TO S1 with fw 04 or more ACTIVATES THE OPENING MOVEMENT OF THE GATE WITHOUT HAVING THE PROTECTION OF THE SAFETY DEVICES!

The Clock Function permits to keep the gate opened even if, for example, the Automatic Closing is enabled (DIP3 ON) or somebody commands the gate closing. It is useful during rush hours, when traffic is heavy and the flow is slow (e.g. entrance/exit of employees, emergencies in residential areas or car parks and, temporarily, for removal vans) and it's necessary to keep the gate opened.

CLOCK FUNCTION APPLICATION

It is necessary to request a S1 control panel with firmware 03.

It can be done by connecting a switch and/or a daily/weekly clock either in parallel to the OPEN button or instead of the OPEN button. When the control board receives this command, the gate will open and by keeping this contact closed for all the time of the gate opening, the Clock Function is automatically activated. In fact, once reached the open position, the gate will remain opened and all of the control board functions are blocked. Only when OPEN contact is released, the control board functions are re-activated and the gate will close immediately.

PEDESTRIAN command (PED.Button - COM)

This command is useful to open the gate partially, just enough, for example, to permit a pedestrian crossing, see Point E procedure.

From the Pedestrian opening position the Automatic Closing can be enabled or disabled with DIP3. From the Pedestrian opening position, the gate can be completely opened by the OPEN or by the K BUTT button or by the RADIO button.

AUTOMATIC CLOSING (from the COMPLETE open position)

The Automatic Closing from the complete open position can be enabled turning ON the DIP3.

The maximum gap of time that can be programmed is 5 minutes (see Point D).

AUTOMATIC CLOSING (from the PEDESTRIAN open position)

The Automatic Closing from the pedestrian open position can be enabled turning ON the DIP3. The maximum gap of time that can be programmed is 5 minutes (see Point E).

FUNCTIONING OF SAFETY ACCESSORIES

PHOTOCELL (PHOT - COM)

In case the switch **DIP6** is in the **OFF** position, the photocells are **active both in gate opening and in gate closing**. In this configuration, if an obstacle cuts the photocell beam:

- while the gate is closing, the gate will open
- while the gate is opening, the gate will stop and will restart opening when the obstacle is removed
- while the gate is still, it will not move neither in opening nor in closing

In case of the switch **DIP6** is in the **ON** position, the photocells are **active only in gate closing**.

In this configuration, if an obstacle cuts the photocell beam:

- while the gate is closing, the gate will open
- while the gate is opening, the gate will continue open
- while the gate is still, it will open if a open command is request, it will remain still if a close command is request.

The photocell input (PHOT - COM) is a **NORMALLY CLOSED** contact.

In case there are more couple of photocells, the contacts from all the photocell receivers could be connected in series.

In case the photocells are not installed, this contact must be short circuited with a wire jump (from PHOT to COM) to permit the gate to operate.

AUTOMATIC CLOSING after the transit through the photocell (DIP17 ON)

This option could be useful to close automatically the gate when the vehicle left and disengaged the photocell beam. If the DIP17 is turned ON, this function is activated and the PHOTO input will have two purposes:

- detect the obstacle and prevent the gate movement in according with the DIP6 position
- close the gate as soon as the vehicle leaves the photocell beam

If DIP17 ON and DIP6 OFF

If the gate is opening and a vehicle crosses the photo beam, the gate will stop. When the vehicle leaves, the gate will close automatically after 1second pause.

If DIP17 ON and DIP6 ON

If the gate is opening and a vehicle crosses the photo beam, the gate will continue to open. When the vehicle leaves, the gate will stop and then closes automatically after 1second pause.

If the complete gate open position is reached before the vehicle leaving, the DIP17 will be ignored and the automatic closing will be managed in according to the DIP3 position.

PAY ATTENTION: it is highly recommended to check photocells operation at least every 6 months.

SAFETY STRIP (EDGE - COM)

If an obstacle presses the safety strip:

- while the gate is still, it will not move neither in opening nor in closing
- while the gate is closing, the gate will open
- while the gate is opening, the gate will close

In case the safety strip is held pressed a further quick reversion, after 2seconds, is performed. The gate interrupts any movement and this **alarm state** will be signalled by the Blinker for 1 minute. The normal gate operations can be restored by pressing any push button or radio commands.

If after the first safety strip obstacle detection, the safety strip is released and then engaged again before the end of the gate travelling, the gate interrupts any movement and this **alarm state** will be signalled by the Blinker for 1 minute. The normal gate operations can be restored by pressing any push button or radio commands.

The safety strip input (EDGE - COM) is a **NORMALLY CLOSED** contact.

In case there are more than one safety strip, all their contacts could be connected in series.

In case the safety strip is not installed, this contact must be short circuited with a wire jump (from EDGE to COM) to permit the gate to operate.

PAY ATTENTION: it is highly recommended to check safety-strips operation at least every 6 months.

TESTING THE SAFETY STRIP equipment (DIP12 ON)

The DIP12 ON enables the Test of safety strip equipment. The Test is performed every time the gate completes a full opening. It is suitable **only if the safety strip device is equipped with a dedicated power supply input**.

In fact, the safety strip equipment power supply input has to be connected to the A+TEST and A- outputs (DIP12 ON). Automatically, every time the gate completes a full opening, just before closing, the control board switches OFF the A+TEST and A- power supply output for a very short time. While the safety strip power supply is switched OFF, if everything is working fine the safety strip contact (EDGE - COM) must open. In case the test fails, no other gate manoeuvre will be allowed and the alarm state will be signalled by the Blinker that will remain on.

NOT ALL THE SAFETY STRIPS CAN BE TESTED, THUS THE SWITCH DIP12 MUST BE LEFT OFF.

STOP BUTTON (COM-STOP)

During all the gate movement, the STOP button will stop the motor. If it is pressed when the gate is still and completely open (or partially open in the pedestrian position), automatic closing will be temporarily disabled even if DIP3 is turned ON. Therefore, a new command will be needed to close the gate.

FUNCTIONING IN DEAD MAN MODE WHEN THE SAFETY DEVICES ARE FAILING

If the safety edge fails or remains engaged for more than 5 seconds, or if photocell fails or remain engaged for more than 60 seconds, the OPEN, CLOSE, K BUTTON and PEDESTRIAN commands will work only in dead man mode.

The signal that this mode has been activated is given by the blinking of the programming led.

With the blinking of the programming led, the opening and closing operation are allowed only with the command button pressed and held. The radio commands and that of automatic closing, will be excluded, since their use in this mode, is not allowed by the norms.

Once the failing safety device is repaired, in automatic after 1 second, all standard commands that were selected, such as step by step, automatic mode, radio commands and automatic closing start functioning again.

Note 1: during this functioning in dead man mode, in case of damage to the safety strips (or photocells) the photocells (or safety strips) still work by interrupting the operation in progress.

Note 2: the stop command is not to be considered a safety command that can be bypassed in this mode. Therefore, when pressed or damaged, it will not allow any movement of the gate.

The dead-man operation is only an emergency operation which must be activated for a very short period and with the complete installation at sight so to have a secure and safe control of the system. As soon as possible however, the failing safety devices must be repaired and activated.

FLASHING LIGHT

Connect the flashing light to J1 flashing light outputs, use flashing lights ACG7059 and bulbs of 40W maximum.

NOTE: This electronic K board can only supply power to FLASHING LIGHTS with

inbuilt flashing circuit.

PRE-FLASHING function

The DIP8 in the ON position enables the pre-flashing, the FLASHING LIGHT starts working 3 seconds before every movement of the gate.

The DIP8 in the OFF position disables any pre-flashing, the FLASHING LIGHT and the motor will star at the same time.

OPEN GATE INDICATOR (SIGNAL-COM)

It indicates the gate status: open, partially open or not completely closed.

It switches off only when the gate is completely closed.

During programming, this indicator is active.

NOTE: if button panels or bulbs are in excess, the electronic board logic will be impaired and operations might stop.

PROBE

It's a cable ended with a sensor to detect the motor temperature and, if necessary, to active automatically the motor warming (code ACG4665).

TECHNICAL SPECIFICATIONS

- Humidity < 95% without condensation
- Power voltage 230V~ ±10% (120V/60Hz upon request)
- Frequency 50/60Hz
- Maximum board absorption 30mA
- Interruptions in electricity supply 100ms
- Maximum load of open gate output 3 W (equal to 1 3W bulb or to 5 LEDs connected in series through a resistor of from 2.2 kΩ)
- Blinking unit maximum output load 40W with resistive load
- Current available for photocells and accessories 400mA 24Vdc
- Current available on radio connector 200mA 24Vdc

- ALL THE PUSH BUTTONS, INPUTS AND COMMANDS CONNECTED TO THE CONTROL BOARD MUST BE CLEAN CONTACT.

TROUBLE SHOOTING

After having carried out all connections, by carefully following the layout and having positioned the gate in intermediate position, check the correct ignition of LEDS DL2, DL3, DL4, DL5, DL8.

In case of no ignition of the LEDS, always with gate in intermediate position, check the following and replace any faulty components.

- DL2 switched off Faulty Stop button
- DL3 switched off Faulty opening limit switch
- DL4 switched off Faulty closing limit switch
- DL5 switched off Faulty photocells
- DL8 switched off Faulty safety edge (In case the edge is not connected, carry out jumper between COM and EDGE)

During functioning with personnel present, with DIP 1 at ON, check that during opening the green DL6 LED switches on and that during closing the red DL7 LED switches on. If not, invert clamps V and W on the motor terminal board.

FAULT	SOLUTION
After having carried out the various connections and having supplied voltage, all the LEDS are switched off.	Check the integrity of fuses F1 and F2. In case of interrupted fuse use only of adequate value F2 = 5A F1 = 100mA.
The motor opens and closes, but it has no strength and moves slowly.	Check trimmers TORQUE and LOW-SPEED adjustment.
The gate opens but does not close after the time set.	Ensure to have set DIP 3 at ON. Button K BUTTON always inserted in automatic functioning mode (DIP 6 OFF). Replace button or switch of the selector switch. Failed edge self-test => check the connections between electronic board and edge feeder. Attention: if not using a feeder for edges, DIP 12 must be at OFF position.
The gate does not open or close by activating the various OPEN, CLOSE, K and RADIO buttons.	Faulty safety edge contact. Faulty photocells contact with DIP 4 OFF. Fix or replace the relative contact.
Motor with encoder (DIP n° 7 at On) enabled. The gate opens and closes only for brief intervals.	Check encoder connection and eventually replace.
By activating the K or CLOSE button the gate does not move.	Impulse K or CLOSE always inserted. Check and replace any buttons or micro-switches of the selector switch.
The slowing phase is not performed.	Ensure that DIP 9 is at position OFF (slowing enabled). Learn the times through procedure with DIP 2. Check trimmer LOW SPEED adjustment.

RADIO TRANSMITTER SUN

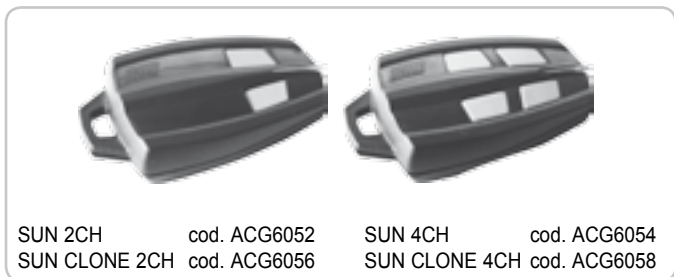

SUN 2CH cod. ACG6052 SUN 4CH cod. ACG6054
 SUN CLONE 2CH cod. ACG6056 SUN CLONE 4CH cod. ACG6058

CODE LEARNIG SYSTEM RADIORECEIVERS



RX433/A super eterodyne and coupling code ACG5055
 RX433/A super eterodyne and terminal board code ACG5056
 RX433/A 2CH super eterodyne, 2 channel and coupling code ACG5051
 RX433/A 2CH super eterodyne, 2 channel and terminal board code ACG5052

SPARK



In order to make the systems mentioned above give the best performances, you need to install an antenna tuned on the frequency of the radio receiver installed.

N.B. Pay attention to not let the central wire of the cable to come into contact with the external copper sheath, since this would prevent the antenna from working.

Install the antenna vertically and in such a way the remote control can reach it.

SPARK BLINKER WITH IN-BUILT INTERMITTENT CARD

code ACG7059
 code ACG7042
 code ACG5452

LATERAL SUPPORT SPARK ANTENNA 433

PROBE



The probe detects the motor temperature to operate the heating system under low temperature conditions, up to -30°C (connect to connector J6).
 code ACG4665

FIT SYNCRO



FIT SYNCRO PHOTOCELLS for the wall-installation code ACG8026

The range you can set is 10-20 m, 30+60ft.

You can fit many couples close together thanks to the synchronising circuit.

Add the **SYNCRO TRANSMITTER** code ACG8028

for more than 2 photocells couples (up to 4).

COUPLE OF BUILT-IN BOXES FOR THE FIT SYNCRO

code ACG8051

PAIR OF COLUMNS FOR FIT SYNCRO

H = 0,5 m

code ACG8057

BLOCK

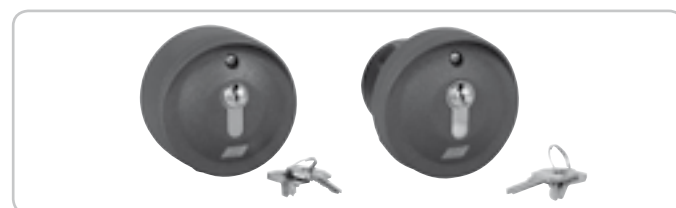

BLOCK KEY SELECTOR FOR WALL-INSTALLATION BLOCK KEY SELECTOR TO BUILA-IN

code ACG1053
 code ACG1048

NYLON RACK MODULE 4



with zinc plated angle Iron, in 2 m bars.
 Ideal for gates up to 1,000 kg / 2,200 lbs weight.

code ACS9050

PLATE TO BE CEMENTED



code ACG8107

Wi-Fi DEVICES

MASTER Wi-Fi



RECEIVER CARD TO MANAGE WIRELESS SYSTEM

with connector - 12÷30V ac/dc

with terminal block - 12÷30V ac/dc

code ACG6094

code ACG6099

NOVA Wi-Fi



PHOTOCELLS WITHOUT WIRES

PAIR OF COLUMNS NOVA

code ACG8037

code ACG8039

TOUCH Wi-Fi



STRIP WITHOUT WIRES

code ACG3016

SPARK Wi-Fi



BLINKER WITHOUT WIRES

LATERAL SUPPORT

code ACG7064

code ACG7042

BLOCK Wi-Fi



KEY SELECTOR WITHOUT WIRES

code ACG6098

RED RADIO TRANSMITTER



for mechanical and electrical safety strip. Batteries not included.
RED allows to make a system made with edges fixed to the moving shutter without having to use cable sleeving systems.

It complies with EN13849-1:2007 Standard, if installed with an RIB Electronic Board it is a Class-2 Device.

code ACG6202

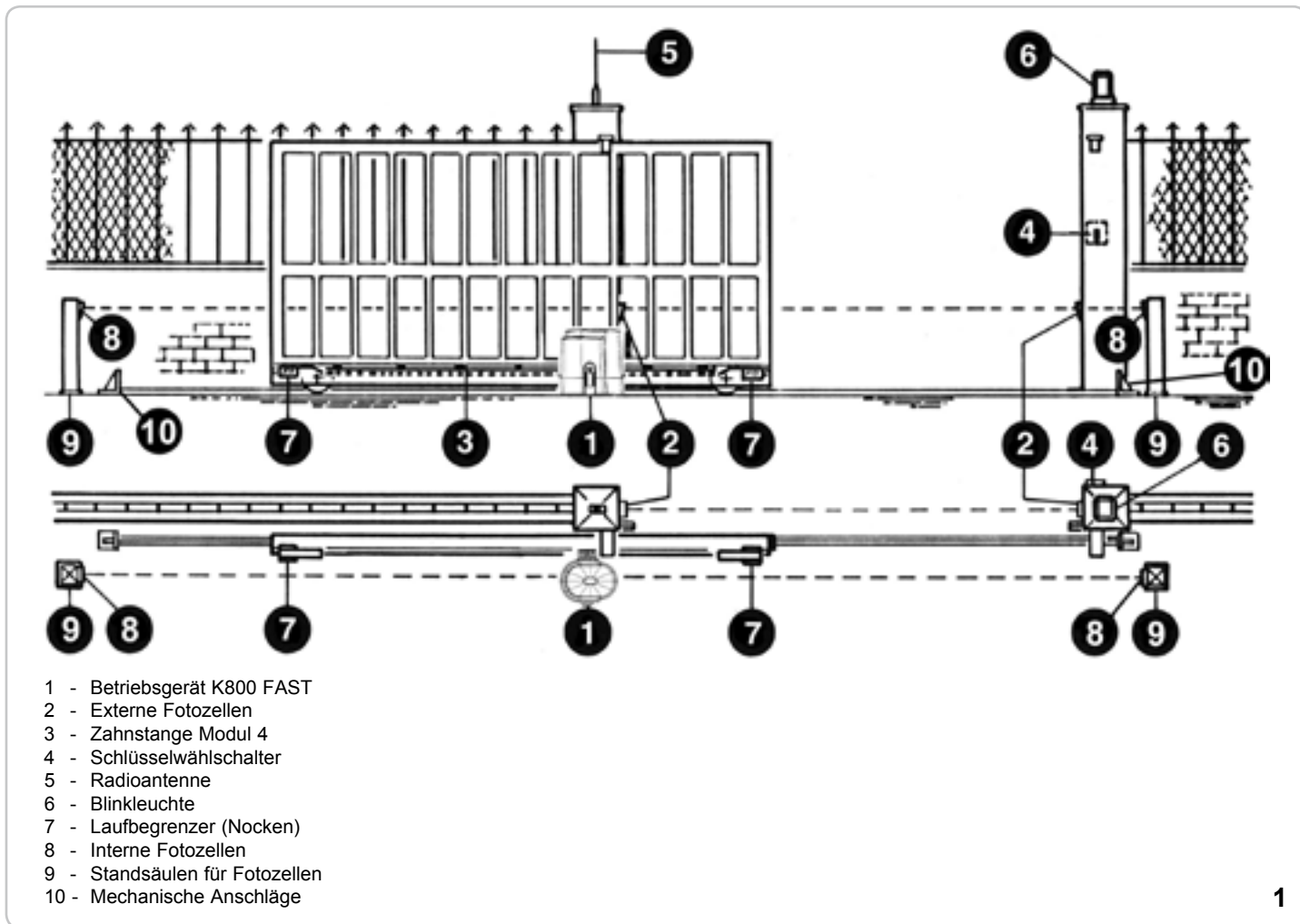

1

TECHNISCHE EIGENSCHAFTEN

Irreversible Betriebsgeräte für Schiebetore mit einem Maximalgewicht von 800 kg.

Durch die Irreversibilität dieses Betriebsgeräts benötigt das Tor zur wirkungsvollen Verriegelung kein elektrisches Sicherheitsschloss. Der Motor wird durch eine thermische Sonde geschützt, die im Fall eines langen Einsatzes momentan die Bewegung unterbricht.

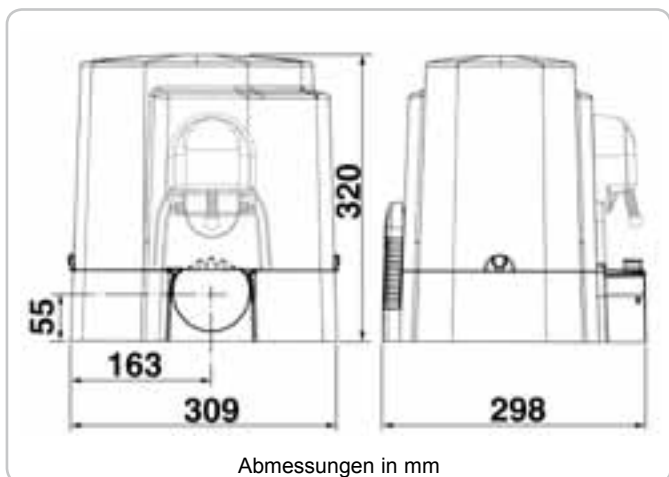

TECHNISCHE EIGENSCHAFTEN		K800 FAST	
Max. Torgewicht	kg	800	
Max. Drehmoment	Nm	24	
Max. Schubkraft	N	700	
Zahnstange Modul		4	
Stromspannung		230V~ 50Hz	220V~ 60Hz
Motorleistung	W	408	590
Stromaufnahme	A	2,08	3,2
Kondensator	µF	25	
Normative Zyklen	n°	13 - 32s/2s	9 - 32s/2s
Max. tägliche Zyklen	n°	400	
Service		70%	
Garantierte kontinuierliche Zyklen	n°	21/10m	
Schmiere		COMLUBE LHITGREASE EP/GR.2	
Motorgewicht	kg	12,3	
Geräusch	db	<70	
Betriebstemperatur	°C	-10 ÷ +55	
Schutzart	IP	44	

VOR DER MONTAGE AUSZUFÜHRENDE ÜBERPRÜFUNGEN

!! DAS TOR MUSS REIBUNGSFREI LAUFEN !!

ANMERKUNG: Es ist erforderlich, die Charakteristiken des Tors an die geltenden Normen und Gesetze anzupassen. Das Tor kann nur automatisch Angeschlossen werden, wenn es in einem einwandfreien Zustand ist und der EN12604 entspricht.

- Das Tor welches keine Gehfluegelfunktion hat, in diesem Fall ist es erforderlich das Tor mit der norm EN12453 in Einklang zu bringen (z.B. das in Bewegung setzen des Motors per Handsender, wenn der Gehfluegel geoeffnet ist. Das zu verhindern koennen sie einen Endschalter anschliessen der beim oeffnen des Gehfluegel andere automatischen funktionen ausser Kraft setzt).

- Ausser der elektrischen und mechanischen Endschalter, die mit der Steuerung verbunden werden ist es ratsam einen festen Endanschlagpunkt am Boden zu befestigen. Der im gegebenen Fall einer Fehlfunktion der elektronik den Antrieb mit seinen kinetischen und statischer Groesse zum halten bringt (12) (Abb. 2).

Es ist notwendig, am Ende der Führung zwei mechanische Stoppvorrichtungen zu befestigen (12) (Abb. 2).

Die Torsäulen müssen oben Vorrichtungen gegen ein Entgleisen besitzen (Abb. 3), um unfreiwilliges Aushaken zu vermeiden.

ANMERKUNG: Die in Abb. 3 beschriebenen mechanischen Anschläge entfernen.

Es dürfen keine mechanischen Anschläge über dem Tor vorhanden sein, da diese nicht ausreichend sicher sind.

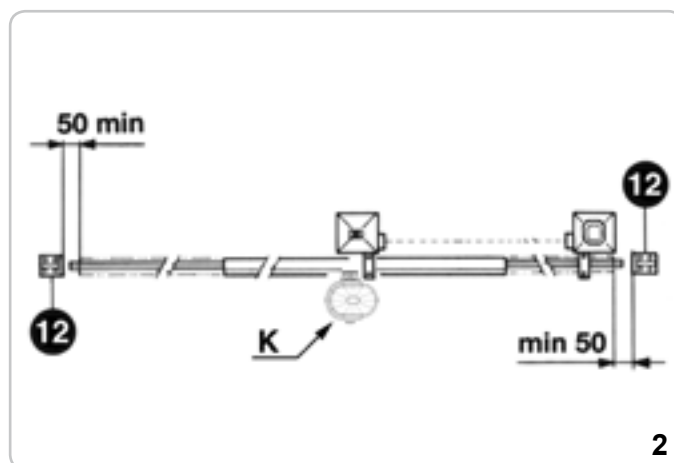

2

Komponenten zur Installation nach der Norm EN1253

STEUERUNGSSYSTEM	ANWENDUNG DER SCHLIESSUNG		
	Fachpersonen (außer einem öffentlichen Platz*)	Fachpersonen (öffentlicher Platz)	Grenzlose
Anwendung mit Totmannschaltung	A	B	nicht möglich
mit sichtbaren (z.B. Sensor)	E	E	E
mit nicht sichtbaren Impulsen (Fernsender)	E	E	E
automatisch	E	E	E

* ein Musterbeispiel dafür sind jene Türe, die keine Zufahrt zu einem öffentlichen Weg haben.

A: Betriebstaste mit Totmannschaltung (das heißt, aktivieren sie eine Funktion, solange man sie gedrückt hält), wie Code ACG2013.

B: Schlüsselselektor mit Totmannschaltung, wie Code ACG1010.

E: Photozelle, wie Code ACG8026 (Jede 60÷70 cm für die ganze Höhe der Spalte des Gatters bis zu einem Maximum von 2,5 m anwenden - EN 12445 Punkt 7.3.2.1).

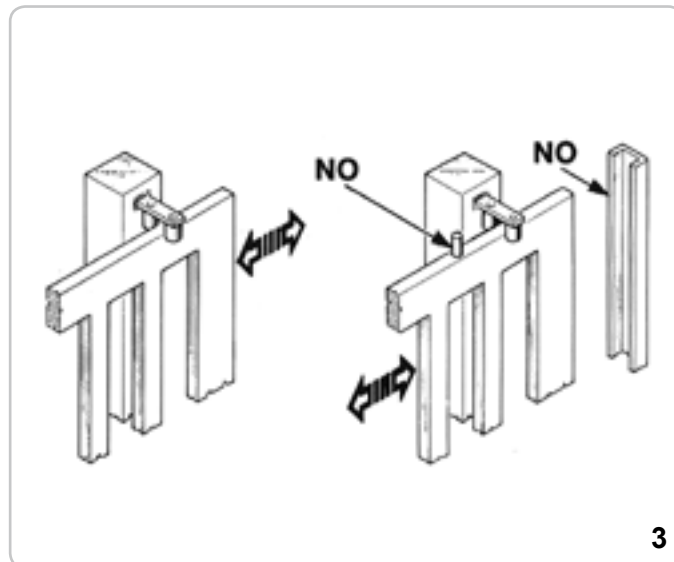

3

ENTRIEGELUNG

Die Entriegelung darf erst nach dem Abschalten der elektrischen Motorstromversorgung erfolgen.

Um das Tor manuell richtig zu prüfen müssen folgende Punkte beachtet werden:

- Das Tor muss einen geeigneten Griff haben.
- Dieser Griff muss so angebracht sein das er kein Risiko ist beim Test.
- Daß die physische notwendige Kraft um das Tor-Blatt zu bewegen nicht höher als 225N ist, für Tore bei privaten Wohnungen, und 390N für Tore für kommerzielle und industrielle Situationen (Werte nach 5.3.5 vom EN 12453 Norm).

Um das Tor manuell zu bedienen, ist es ausreichend, den passenden Schlüssel einzuführen und 3 Mal entgegen dem Uhrzeigersinn zu drehen (Abb. 4).

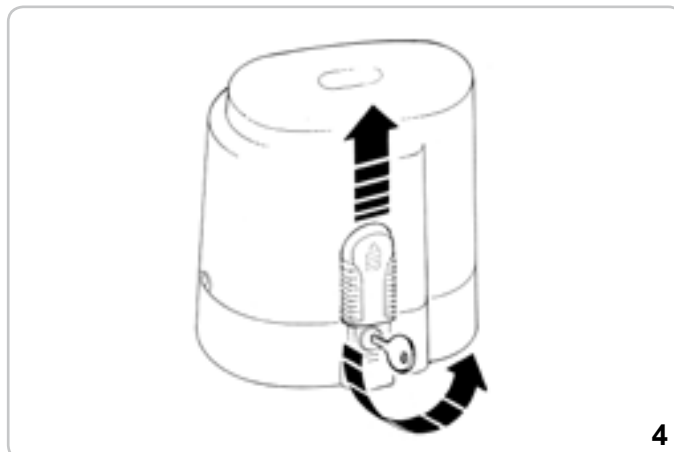

4

MOTORBEFESTIGUNG UND ZAHNSTANGE

N.B.: Metallzahnstange nur Code ACS9050 verwenden.

Die Zahnstange muss gegenüber der Motorhalterung in einer entsprechenden Höhe befestigt werden.

Diese Höhe kann mittels an der Zahnstange befestigten Ösen verändert werden.

Die Höhenregulierung muss solange erfolgen, bis das Tor sich während der Bewegung nicht mehr auf das Zugrad K aufstützt (Abb. 5, 6).

Um die Zahnstange am Tor zu befestigen, müssen 5-mm-Bohrungen und M6-Gewinde ausgeführt werden.

Das Zugrad muss ca. 1mm Spiel gegenüber der Zahnstange besitzen.

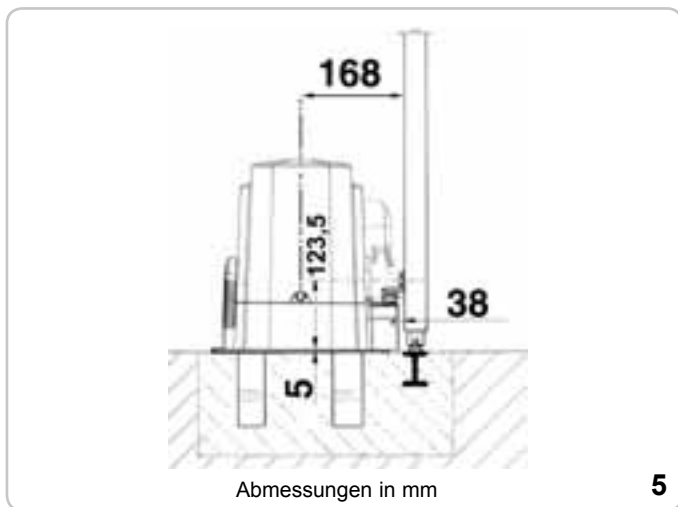

5

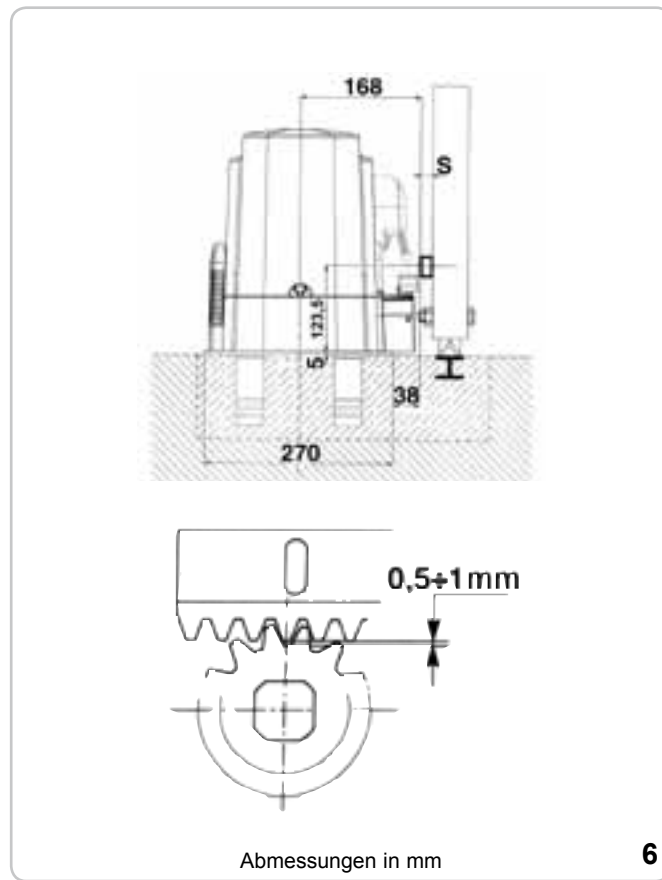

6

BEFESTIGUNG DES ENDSCHALTERS

Um den Lauf des mobilen Teils zu beenden, müssen zwei Nocken an den Enden der Zahnstange positioniert werden (Abb. 7).

Die Regulierung des Öffnungs- und Schließlaufes wird erhalten, indem diese entlang der Zahnstangenzähne verschoben werden. Um die Zahnstangennocken festzustellen, müssen die mitgelieferten Schrauben am Boden befestigt werden.

ANMERKUNG: Außer den o. g. elektrischen Feststellnocken müssen ebenfalls robuste mechanische Anschläge montiert werden, die ein Herausgleiten des Tors aus den oberen Führungen verhindern.



7

INSTANDHALTUNG

Die Entriegelung darf nur von spezialisiertem Personal und erst nach dem Abschalten der elektrischen Motorstromversorgung erfolgen.

Den Führungslauf bei geschlossenem Tor periodisch von Steinen und anderen Verunreinigungen säubern.

ABSCHLIESSENDE ARBEITEN - Die Dichtung darf nur nach Beendigung der Installation montiert werden, vor dem Wiedereinbau des Gehäuses.



Installation der Dichtung



Installierte Dichtung





Schließen des Gehäuses

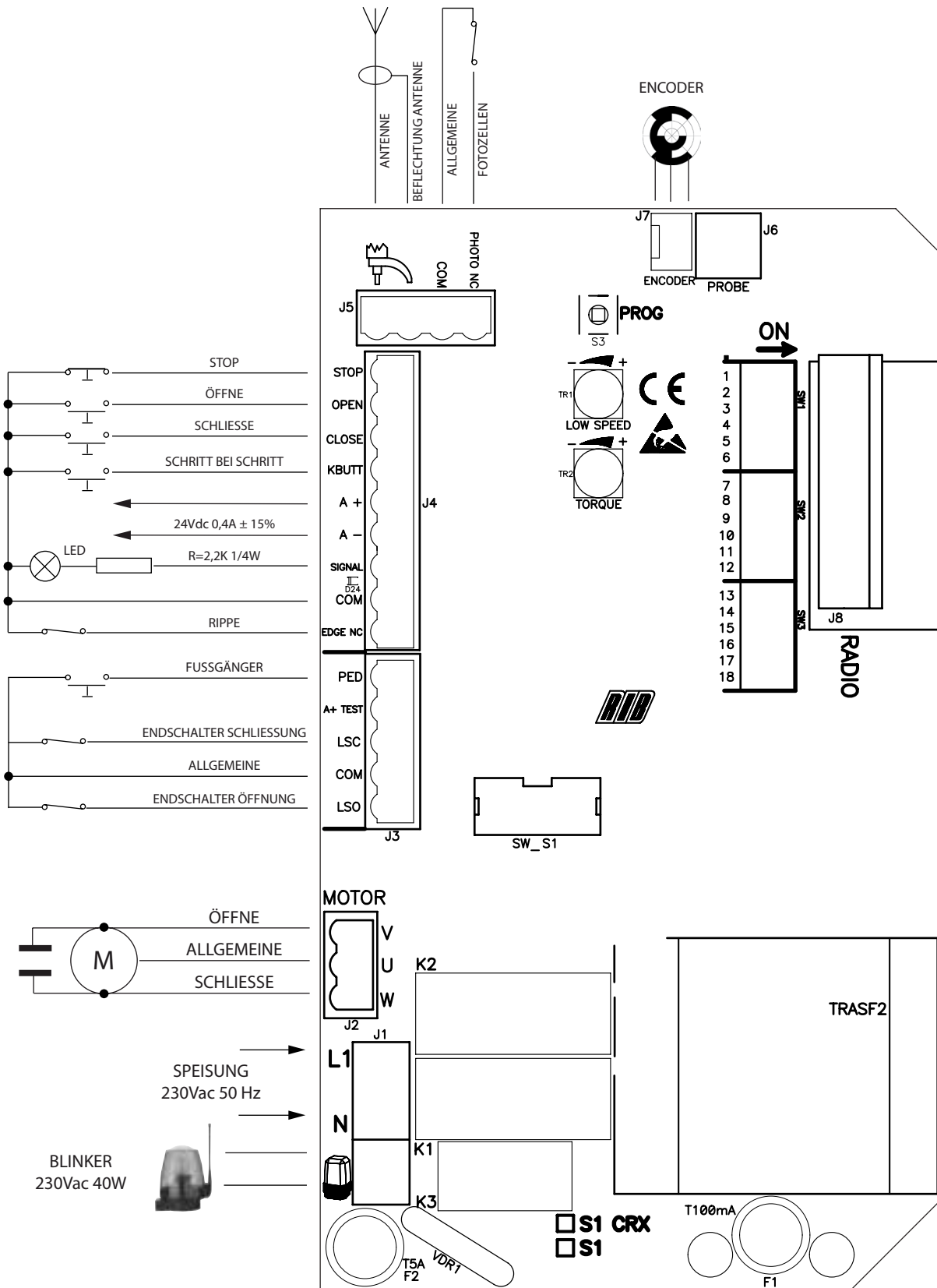

Motor betriebsbereit

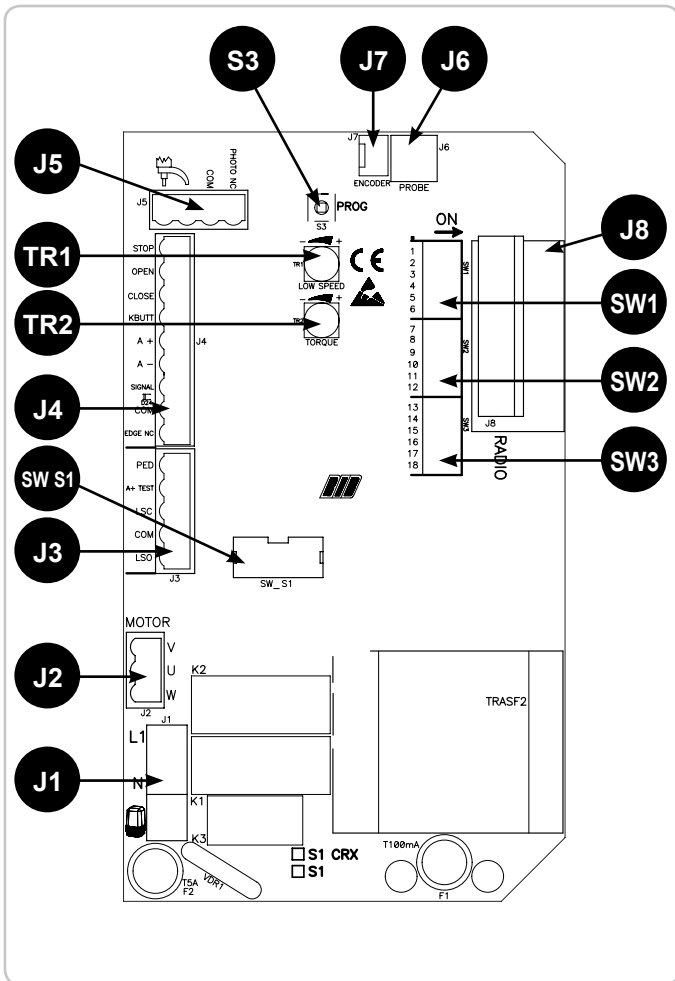



J1	L1 - N 	STROMVERSORUNG 230 VAC 50/60 HZ (120V/60HZ AUF ANFRAGE) BLINKER (MAX. 40 W)
J2	U V-W	GEMEINSCHAFTSANSCHLUSS MOTOR ANSCHLUSS WENDEGETRIEBE UND KONDENSATOR MOTOR
J3	PED. BUTT. A+ TEST LSC COM LSO	STEUERKONTAKT ÖFFNUNG FUßGÄNGER (NO = NORMALERWEISE OFFEN) PLUSPOL FÜR SPEISUNG DER SELBSTTEST - KONTAKTLEISTEN ZU 24VDC KONTAKT DES ENDSCHALTERS, DER DIE SCHLIEßUNG DES MOTORS STOPPT GEMEINSAME ERDUNGSEINHEIT DER KONTAKTE KONTAKT DES ENDSCHALTERS, DER DIE ÖFFNUNG DES MOTORS STOPPT
J4	STOP OPEN CLOSE K. BUTT. A+ A- SIGNAL COM EDGE NC	KONTAKT STOPP KONTAKT ÖFFNUNG KONTAKT SCHLIEßUNG KONTAKT EINZELIMPULS (NO = NORMALERWEISE OFFEN) PLUSPOL FÜR SPEISUNG DER ZUBEHÖREINRICHTUNGEN ZU 24 VDC MINUSPOL FÜR SPEISUNG DER ZUBEHÖREINRICHTUNGEN ZU 24 VDC KONTROLLEUCHE TOR GEÖFFNET ZU 24 VDC GEMEINSAME ERDUNGSEINHEIT DER KONTAKTE KONTAKT KONTAKTLEISTEN BEI ÖFFNUNG UND SCHLIEßUNG
J5	AERIAL COM PHOTO NC	FUNKANTENNE GEMEINSAME ERDUNGSEINHEIT DER KONTAKTE KONTAKT FOTOZELLEN
J6	PROBE	STECKVERBINDER FÜR ANSCHLUSS HEIZFÜHLER (KODE ACG4665)
J7	ENCODER	STECKVERBINDER FÜR ANSCHLUSS ENCODER (NUR FÜR K PLUS)
J8	RADIO	STECKVERBINDER FÜR EXTERNEN FUNKEMPFÄNGER 24 VDC
S3	PROG.	PROGRAMMIERTASTE
TR1	LOW SPEED	ELEKTRONISCHER LANGSAMLAUFREGLER IN DER ANNÄHERUNGSPHASE MIT DIP 7
TR2	TORQUE	ELEKTRONISCHER STÄRKEREGLER
SW S1	SW S1 	NICHT DIE ÜBERBRÜCKUNG BERÜHREN! OHNE ANTRIEB NICHT BETRIEBSFÄHIG!
SW1 SW2 SW3		BETRIEBS- DIP SWITCH

B - EINSTELLUNGEN

SW1 SW2 SW3 - BETRIEBSMIKROSCHALTER

- DIP 1 STEUERUNG MOTORDREHRICHTUNG (EIN) (PUNKT C)
 DIP 2 ZEITPROGRAMMIERUNG (EIN) (PUNKT D)
 DIP 2 - 1 ZEITPROGRAMMIERUNG ÖFFNUNG FUßGÄNGER (DIP 2 EIN GEFOLGT VON DIP 1 EIN) (PUNKT E)

BETRIEBSMIKROSCHALTER

- DIP 3
 ON - Aktivierung Pausenzyklus vor der vollständigen automatischen und der Schließung Fußgängerbereich (max. 5 Minuten)
 OFF - Deaktivierung Pausenzyklus vor der vollständigen automatischen und der Schließung Fußgängerbereich.

- DIP 4
 ON - Steuerung Funkempfang in schrittweisem Betriebsmodus
 OFF - Steuerung Funkempfang in Automatikmodus

- DIP 5
 ON - Steuerung Tastschalter K BUTT für Fußgänger in schrittweisem Betriebsmodus
 OFF - Steuerung Tastschalter K BUTT für Fußgänger in Automatikmodus

- DIP 6
 ON - Fotozellen nur bei Schließung aktiv
 OFF - Fotozellen immer aktiv

- DIP 7
 ON - Encoder nur bei den PLUS – Modellen aktiv
 OFF - Encoder inaktiv

- DIP 8
 ON - Vorblinken aktiv
 OFF - Vorblinken inaktiv

- DIP 9
 ON - Verlangsamung inaktiv
 OFF - Verlangsamung aktiv

- DIP 10
 ON - elektronische Bremse aktiv
 OFF - elektronische Bremse inaktiv

HINWEIS: Für FAST-Antriebe (außer SUPER 3600 FAST) ist die Bremse immer aktiv

- DIP 11
 ON - stufenweiser Start aktiv
 OFF - stufenweiser Start inaktiv

- DIP 12
 ON - Aktivierung TEST Überwachung Kontaktleiste
 OFF - Deaktivierung TEST Überwachung Kontaktleiste

- DIP 13
 ON - Betrieb Funktionsweise von Motoren mit externen Fernschaltern (die nicht Bestandteile der Karte sind)
 Auch wenn aktiviert, werden die folgenden DIP aus ihrer Funktionsweise ausgeschlossen:
 DIP 7 Encoder
 DIP 9 Verlangsamung
 DIP 10 Elektronische Bremse
 DIP 11 Stufenweiser Start
 sowie der Trimmer TORQUE (elektronischer Stärkereglern)
 OFF - Verwaltungsdurchschnitt aller Zeichen

- DIP 14 ON
 DIP 15 OFF
 DIP 16 ON
 DIP 17 - Betrieb für sofortiges Wiederverschließen nach Durchfahrt vor dem Fotozellen
 ON - Aktiviert
 OFF - deaktiviert

DIP 18 - steht für zukünftige Implementierungen zur Verfügung

LED - ANZEIGEN

- DL1 (rot) Programmierung aktiviert
 DL2 (rot) Kontakt Stopp (NG = normalerweise geschlossen)
 DL3 (rot) Kontakt Endschalter Öffnung (NG = normalerweise geschlossen)
 DL4 (rot) Kontakt Endschalter Schließung (NG = normalerweise geschlossen)
 DL5 (rot) Kontakt Fotozellen (NG = normalerweise geschlossen)
 DL6 (grün) Tor öffnet sich „OFFEN“ (grün)
 DL7 (rot) Tor schließt sich „GESCHLOSSEN“ (rot)
 DL8 (rot) Edge - Kontakt (NG = normalerweise geschlossen)

SICHERUNGEN

- F1 T100mA Abstellsicherung für die Zubehöreinrichtungen
 F2 T5A Abstellsicherung für den Motor

RELAIS UND MOTORSTEUERUNG

- K1 => Richtungssteuerung Öffnung
 K2 => Richtungssteuerung Schließung

K3 => Blinkersteuerung

Q5 => TRIAC - Motorsteuerung bei Öffnung und Schließung

TORQUE TR2 - ELEKTRONISCHER STÄRKEREGLER

Die Regulierung der Stärke erfolgt durch Drehen des TORQUE – Trimmers, der dazu dient, die Ausgangsspannung an den Motorleitern zu verändern (wenn man im Uhrzeigersinn dreht, wird der Motor stärker angetrieben)

Diese Stärke setzt automatisch 3 Sekunden nach Beginn jeder Bedienung ein. Dies geschieht, um dem Motor im Moment des Starts maximalen Antrieb zu verleihen.

LOW SPEED TR1 - REGLER FÜR DIE LAUFVERLANGSAMUNG

Wenn DIP 9 auf EIN steht, erfolgt die Verlangsamung der Laufregelung durch drehen des Trimmers LOW SPEED, der dazu dient, die Motorgeschwindigkeit in der Annäherungsphase der endgültigen Öffnungs- und Schließposition zu verändern (durch Drehen im Uhrzeigersinn erreicht man eine höhere Motorgeschwindigkeit).

Diese Laufverlangsamung wird automatisch von der Schalttafel während der Phase der Zeitprogrammierung bestimmt und wird in ca. 50 - 60 cm Entfernung aktiviert, bevor der Endschalter die Endlage der Öffnungs- und Schließbewegung erreicht hat.

ELEKTRONISCHE BREMSE (BEI FAST - MOTOREN IMMER AKTIV)

Wenn DIP 10 auf EIN steht, ist eine harte Bremse aktiv.

Wenn DIP 10 auf AUS steht, ist eine weiche Bremse aktiv.

Bei Erreichen der vollständigen Öffnung oder Schließung erfolgt eine Bremsung, um die Torschwingung und -Auflauf zu vermeiden, die im Falle eines Aufpralls auf die mechanischen Sperren das Getriebe beschädigen würde.

STUFENWEISER START

Wenn DIP 11 auf EIN steht, wird bei jedem Start eine Sekunde lang eine stufenweise Bewegung ausgelöst. Diese Funktion ist nicht mehr aktiv, nachdem der Encoder oder die Kontaktleiste ein Hindernis festgestellt haben.

C - STEUERUNG MOTORDREHRICHTUNG

Diese Steuerung hat die Aufgabe, dem Monteur bei der Inbetriebnahme der Anlage oder bei möglichen späteren Funktionskontrollen die Arbeit zu erleichtern.

- 1 - Nach Einstellung der elektrischen Endschalter das Tor auf halbem Weg mittels der manuellen Entriegelung positionieren;
- 2 - DIP 1 auf EIN stellen => Die LED-Anzeige DL 1 beginnt zu blinken;
- 3 - Die Taste PROG drücken und gedrückt halten (die Bewegungen Öffnen-Stopp-Schließen-Stopp-Öffnen - usw. werden erfolgen in Personenanwesenheit) => **DIE ROTE LED-ANZEIGE DL 7 „CLOSE“ leuchtet auf und das Tor muss sich schließen (sollte das nicht geschehen, die Taste PROG wieder loslassen und die Kabel V und W des Motors invertieren) und anschließend bei Kontakt mit dem elektrischen Endschalter anhalten** (wenn das nicht geschehen sollte, die Taste PROG wieder loslassen und die Kabel LSO und LSC des Klemmbretts J3 umschalten);
- 4 - die Taste PROG drücken und gedrückt halten => **DIE GRÜNE LED-ANZEIGE DL 6 „OPEN“ leuchtet auf und das Tor muss sich öffnen und anschließend bei Kontakt mit dem elektrischen Endschalter schließen;**
- 5 - **Nach 2 Sekunden und bis zu 6 Sekunden Betriebs bei Öffnung oder Schließung, wird automatisch die Funktion der elektronischen Stärkeregelung ausgelöst. Führen Sie durch Bedienen des TORQUE - Trimmers die Regulierung der elektronischen Kupplung durch;**
- 6 - **Nach 6 Sekunden Betriebs bei Öffnung und Schließung, wird automatisch die Verlangsamung ausgelöst (wenn DIP 9 auf AUS). Verlangsamen Sie die Geschwindigkeit durch Bedienen des Trimmers LOW SPEED, indem Sie die gewünschte Geschwindigkeit wählen;**
- 7 - **Nach Abschluss der Kontrolle und der Regulierungen mit den Trimmern, DIP 1 wieder in die Position AUS bringen.** Die LED-Anzeige DL 1 erlischt und signalisiert das Ende der Kontrolle.

Hinweis: Während dieser Kontrolle sind der Encoder (falls vorhanden), die STOPP - Funktion, die Fotozellen und die Kontaktleisten deaktiviert.

D - ZEITPROGRAMMIERUNG

NOTA BENE: DIP7 MUSS AUF „ON“ STEHEN!!

Muß man die Prozedur immer mit geschlossenem Tor und Schliessungsendanschlag in Betrieb (obligatorisch) ausführen.

- 1 - Stellen Sie den Mikroschalter DIP 2 auf AN => Die LED-Anzeige gibt kurze Blinksignale.
- 2 - Drücken Sie die Taste PROG => das Tor öffnet. Am Ende der Öffnungsphase hält es an. Warten Sie solange, wie Sie möchten, dass das Tor geöffnet bleibt (auszuschließen mit DIP 3 auf AUS).
- 3 - Drücken Sie die Taste RPOG, um den Befehl für das Schließen des Tores zu geben (vor der automatischen Schließung wird auch der Pausenzyklus für max. 5 Minuten angehalten)
- 4 - Ist die Schließnocke erreicht, bleibt das Tor stehen.
- 5 - **AM ENDE DER PROGRAMMIERUNG IST DIP 2 WIEDER AUF „AUS“ ZURÜCKZUSTELLEN.**

E - ZEITPROGRAMMIERUNG FÜR DIE ÖFFNUNG FÜR FUSSGÄNGER

Bei geschlossenem Tor und eingeschaltetem Schließ - Endschalter (obligatorisch).

- 1 - **Stellen Sie zuerst DIP 2 auf AN** (die LED-Anzeige DL 1 blinkt in schneller Folge) und danach

- DIP 1 auf AN (die LED- Anzeige DL 1 blinkt langsam).
- 2 - Drücken Sie die Schalttaste für Fußgänger, um den Lauf anzuhalten (dabei wird die Öffnung des Tores bestimmt).
- 4 - Warten Sie, bis die gewünschte Öffnungszeit erreicht ist (ausschliessbar mit DIP 3 auf AUS), drücken Sie dann die Schalttaste für Fußgänger, um die Schließung einzuleiten.
- 5 - Bei Erreichen des Endschalters für die Schließung DIP 1 und 2 auf AUS stellen.
- Während der Programmierung bleiben die Sicherheiten aktiv und ihr Eingriff stoppt die Programmierung (die LED-Anzeige wechselt von Blinklicht auf festes Licht). Zur Wiederholung der Programmierung, stellen Sie DIP 1 und 2 auf AUS, schließen das Tor und wiederholen das oben beschriebene Vorgehen.
- HINWEIS:** Die Verlangsamung erfolgt während der Phase der Zeitprogrammierung automatisch von der Schalttafel aus und wird aktiviert, wenn das Tor noch ca 50 - 60 cm vom Endschalter für die Öffnung oder Schließung entfernt ist.
- WÄHREND DER PROGRAMMIERUNG BLEIBEN DIE SICHERHEITEN AKTIV UND IHR EINGRIFF STOPPT DIE PROGRAMMIERUNG (DIE LED-ANZEIGE DL 1 WECHSELT VON BLINKLICHT AUF FESTES LICHT).**
- ZUR WIEDERHOLUNG DER PROGRAMMIERUNG STELLEN SIE DIP 2 AUF „AUS“, SCHLIESSEN DAS TOR ÜBER DIE „KONTROLLE DER MOTOR-DREHRICHTUNG“ UND WIEDERHOLEN DIE OBEN BESCHRIEBENE PROGRAMMIERUNG.**

FUNKTIONSWEISE DER STEUERZUSATZEINRICHTUNGEN

WARNUNG: VERBINDEN SIE STEUERUNG-ZUBEHÖR. NUR WENN ES AUF IMPULS-MODUS. Stellen Sie sicher, dass alle anderen Arten von Steuerung-Zubehör (z.B. Magnetsensoren) auf IMPULS-Modus programmiert ist, da es die Bewegung des Tores ohne aktive Sicherheiten aktiviert.

SCHALTASTE ÖFFNUNG (COM - OPEN)

Bei geschlossenem Tor steuert die Taste die Öffnungsbewegung. Wenn sie während der Schließung betätigt wird, schließt sie das Tor wieder.

DIE UHR-FUNKTION DER SCHALTASTE ÖFFNUNG

Wenn Sie die Uhr-Funktion wollen müssen Sie für S1 mit Firmware 03 fragen. WARNUNG: EINE UHR AN DEM S1 mit fw 04. oder mehr, verbunden, UMFASST DIE BEWEGUNG DES ÖFFNUNG TORS OHNE SICHERHEIT AKTIV!

Diese Funktion ist in Spitzenzeiten nützlich, wenn der Fahrzeugverkehr sich verlangsamt (z. B. Ankunft / Wegfahrt der Arbeiter, Notfall im Wohn- oder Parkplatzbereich und, vorübergehend, bei Umzügen).

FUNKTION UHR ANBRINGUNGSART

Anfragen Sie S1 mit Firmware 03.

Durch die Verbindung mit einem Schalter bzw. einer Uhr des Typs Tag/Woche (anstelle oder parallel zur Schalttaste Öffnung n.o. (=normalerweise geöffnet) „COM-OPEN“), kann man die Automation öffnen und so lange offen halten, bis der Schalter gedrückt wird oder die Uhr aktiv ist. Bei offener Automation werden alle Steuerfunktionen unterbunden. Wenn die automatische Öffnung aktiv ist und man den Schalter loslässt oder die eingestellte Zeit abgelaufen ist, erlischt die Automatisierung sofort. Geschieht dies nicht, muss ein entsprechender Befehl gegeben werden.

SCHALTASTE SCHLIESSUNG (COM-CLOSE)

Bei angehaltenem Tor setzt er die Schließbewegung in Gang.

SCHALTASTE FÜR SCHRITTWEISE STEUERUNG (COM-K-BUTT)

Wenn DIP 5 auf AN => Ausführen einer zyklischen Steuerung der Kommandos Öffnen-Stopp-Schließen-Stopp-Öffnen- etc.

Wenn DIP 5 auf AUS => Öffnen des geschlossenen Tors. Wird die Schalttaste während der Öffnungsbewegung betätigt, hat sie keine Wirkung. Wird sie bei offenem Tor betätigt, schließt sie es, und bei Betätigung während der Schließphase bewirkt die Taste, dass das Tor sich wieder öffnet.

SCHALTASTE ÖFFNUNG FÜR FUSSGÄNGER (COM-PED. BUTT.)

Dieser Steuerbefehl ist für eine teilweise Öffnung des Tores und für seine darauffolgende Schließung bestimmt.

Während der Öffnung, Pause oder Schließung für Fußgänger kann man die Öffnung des Tores von jeder beliebigen Steuerung, die mit der Karte S1 verbunden ist, befehlen. Mit DIP 5 kann man die Funktionsweise der Steuertaste Fußgängerbereich auswählen.

Wenn DIP 5 auf AN => Ausführen einer zyklischen Steuerung der Kommandos Öffnen-Stopp-Schließen-Stopp-Öffnen- etc.

Wenn DIP 5 auf AUS => Öffnen des geschlossenen Tors. Wird die Schalttaste während der Öffnungsbewegung betätigt, hat sie keine Wirkung. Wird sie bei offenem Tor betätigt, schließt sie es, und bei Betätigung während der Schließphase bewirkt die Taste, dass das Tor sich wieder öffnet.

FERNSTEUERUNG

DIP 4 auf AN => führt einen Befehl der Steuerreihe Öffnen-Stopp-Schließen-Stopp-Öffnen-etc. aus.

DIP 4 auf AUS => Öffnen des geschlossenen Tores. Wenn die Fernsteuerung während der Öffnungsbewegung betätigt hat, erfolgt keine Reaktion. Wird sie bei offenem Tor betätigt, schließt sie es. Bei Betätigung während der Schließbewegung sorgt sie dafür, dass sich das Tor wieder öffnet.

AUTOMATISCHE SCHLIESSUNG MIT VOLLSTÄNDIGER ÖFFNUNG ODER ÖFFNUNG FÜR FUSSGÄNGER

Der Pausenzyklus bis zur automatischen Schließung bei vollständiger Öffnung oder bei Öffnung für Fußgänger des Tores wird während der Zeitprogrammierung eingestellt. Der maximale Pausenzyklus beträgt 5 Minuten, sowohl für den Modus Vollständige Öffnung, als auch für den Modus Öffnung für Fußgänger.

Der Pausenzyklus kann mit DIP 3 aktiviert oder deaktiviert werden (AN aktiv).

FUNKTIONSWEISE NACH STROMAUSFALL

Bei Stromausfall wird die aktuelle Position des Tores gespeichert. Sobald die Stromversorgung wieder hergestellt ist, die Schalttaste Öffnen drücken (K, Öffnen oder Radio). Das Tor öffnet sich.

Lassen Sie zu, dass sich Tor über die automatische Schließung selbst wieder schließt oder geben Sie einen Schließbefehl. Dies ermöglicht es dem Tor, sich wieder auszurichten.

Während dieser Phase bleiben die Sicherheitseinrichtungen aktiv.

FUNKTIONSWEISE DER SICHERHEITSEINRICHTUNGEN

FOTOZELLE (COM-PHOT)

DIP 6 AUS => Wenn sich bei geschlossenem Tor ein Hindernis im Wirkkreis der Fotozellen befindet, öffnet sich das Tor nicht.

Während des Betriebs intervenieren die Fotozellen sowohl bei Öffnung (mit Wiederherstellung der Öffnungsbewegung nach einer halben Sekunde) als auch bei Schließung (mit Wiederherstellung der Torumsteuerung nach einer Sekunde).

DIP 6 AN => Wenn bei geschlossenem Tor und einem Hindernis im Wirkkreis der Fotozellen der Befehl zur Öffnung des Tores gegeben wird, öffnet sich das Tor (während der Öffnungsphase erfolgt keine Ansteuerung durch die Fotozellen). Die Fotozellen aktivieren das Tor nur in der Schließphase (mit Wiederherstellung der Torumsteuerung nach einer Sekunde, auch wenn die Fotozellen in Funktion bleiben).

SOFORTIGE SCHLIESSUNG NACH DURCHFART VON FOTOZELLEN

DIP 17 AN und DIP 6 AUS => werden die Fotozellen während der Öffnungsphase abgefangen, hält das Tor an und nur 1 Sekunde nach Freigabe der Fotozellen schließt sich das Tor.

DIP 17 AN und DIP 6 AN => werden die Fotozellen während der Öffnungsphase abgefangen, öffnet sich das Tor weiter, bei Freigabe der Fotozellen hält das Tor an und nach 1 Sekunde Pause erfolgt eine Umkehrung in die Schließbewegung.

Falls die kpl. Öffnung erreicht wird, wird die sofortige Schliessung ausgeschaltet, und die automatisch Schliessungszeit eingeschaltet, wenn DIP 3 auf ON ist.

Falls während der Schliessung ein Transit stattfindet (z.B. Fußgänger), wird das Tor 2 Sekunde wiederöffnen, und dann wiedergeschlossen.

DIP 17 AUS => sofortige Schließung nach Signal-Durchfahrt von Fotozellen deaktiviert.

Hinweis: Es wird empfohlen, die Funktionsweise der Fotozellen mindestens alle 6 Monate zu überprüfen.

KONTAKTLEISTE BEI ÖFFNUNG UND SCHLIESSUNG (COM-EDGE)

Wenn eingeschaltet, kehrt diese Funktion die Bewegung während einer Öffnung in eine Schließbewegung um.

Wenn eingeschaltet, kehrt diese Funktion die Bewegung während einer Schließung in eine Öffnungsbewegung um.

Wenn die Kontaktleiste nach der ersten Einschaltung eingeschaltet bleibt, erfolgt nach 2 Sekunden eine weitere Umsteuerung und danach eine weitere kleine Umsteuerung und schließlich wird der Alarmzustand angezeigt: Kontaktleiste beschädigt oder eingeschaltet (Kontakt NO).

Bleibt die Kontaktleiste eingeschaltet (Kontakt NO), ist keinerlei Bewegung möglich.

Wird sie nicht benutzt, die Klemmen COM-EDGE überbrücken.

Hinweis: Es wird empfohlen, die Funktionsweise der Fotozellen mindestens alle 6 Monate zu überprüfen.

ALARM KONTAKTLEISTEN

Wenn während eines Funktionszyklus die Leisten zweimal eingreifen, führt das Tor nach dem 2. Aufprall eine kleine Umschaltung durch, um dann im Alarmzustand stehen zu bleiben, der von einem Blinker angezeigt wird, welcher für 1 Minute lang aktiv ist.

Während oder nach der Minute Alarm kann man die Funktion des Tores wiederherstellen, indem man eine beliebige Schalttaste drückt.

ÜBERWACHUNG DER SICHERHEITSKONTAKTLEISTEN (A+Test A-)

Mit dem Eingang A + TEST und DIP 12 auf AN kann / können die Kontaktleiste / n überwacht werden. Das Check besteht aus Funktionstest der Sicherheitskontaktleiste, das vor jeder Schließung ausgeführt wird. Die Schließung des Tores kommt folglich erlaubt nur, wenn es Test-überschritten der funktionelle Test sperrt.

ACHTUNG: DIE ÜBERWACHUNG KONTAKTLEISTEN-EINGANG KANN MIT DIP 12 AUF „AN“ AKTIVIERT UND MIT DIP 12 AUF „AUS“ DEAKTIVIERT WERDEN. DER FUNKTIONSTEST KONTAKTLEISTEN IST NUR DANN MÖGLICH, WENN ES SICH UM VORRICHTUNGEN HANDELT, DIE MIT EINEM EIGENEN NETZANSCHLUSS FÜR DIE KONTROLLÜBERWACHUNG VERSEHEN SIND. EINE MECHANISCHE LEISTE KANN NICHT ÜBERWACHT WERDEN, DESHALB MUSS DIP 12 AUF „AUS“ SEIN.

ALARM BEI KONTAKTLEISTEN-SELBSTTEST (DIP 12 AN)

Wenn nach vollzogener Öffnung die Überwachung der Kontaktleiste negativ ausfällt, wird mittels eines kontinuierlich aufleuchtenden Blinkers Alarm ausgelöst; in diesem Zustand wird ein Schließen des Tores nicht zugelassen; der Normalbetrieb kann ausschließlich durch Reparatur der Kontaktleiste und durch Betätigung einer der aktivierten Steuerungen wiederhergestellt werden.

STOPP-TASTE (COM-STOP)

Mit der STOPP - Taste kann das Tor jederzeit angehalten werden.

Wird sie bei vollständig geöffnetem Tor gedrückt (oder unter teilweiser Benutzung der Fußgänger-Steuerung) ist vorübergehend die automatische Schließung ausgeschlossen (wenn mittels DIP 3 angewählt). Um es wieder zu schließen, ist es daher notwendig, einen neuen Befehl zu geben. Beim folgenden Zyklus wird die automatische Schließfunktion wieder aktiviert (wenn mittels DIP 3 angewählt).

ARBEIT IM MANNSBEISEIN IM FALL EINES AUSFALLS DER SICHERHEITEN

Wenn die Kontaktleiste ist defekt oder diese Arbeit länger als 5 Sekunden, oder wenn die Fotozelle defekt ist oder für mehr als 60 Sekunden Arbeit, die Befehle ÖFFNEN, SCHLIESSEN, K und FUßGÄNGERZONE- TASTE im Mannsbeisein arbeiten.

Die Aktivierung dieser Meldefunktion wird durch die Programmier-LED blinkt gegeben. Dieser Vorgang darf geöffnet oder geschlossen werden nur durch Halten der Tasten steuern. Die Funksteuerung und automatische Schließung sind ausgeschlossen, weil ihr Betrieb nicht an die Regeln erlaubt.

Nach der Wiederherstellung der Sicherheit, ist nach einer Sekunde automatisch in automatischen Funktion oder Schritt für Schritt restauriert, und damit auch die Fernbedienung und das automatische Schließen wieder möglich.

Anmerkung 1: Während dieses Vorgangs, im Fall eines Ausfalls der Kontaktleisten (oder Fotozellen) der Fotozellen (oder Kontaktleisten) funktionieren noch, Unterbrechung des Betriebs im Gange.

Anmerkung 2: Die Stoppen-Taste ist nicht als Sicherheitseinrichtung in diesem Modus anzusehen; so wenn gedrückt oder kaputt, erlauben Sie keines Manöver.

Die "Totmannschaltung" Bedienung ist nur eine Not-Bedienung und die, für kurze Zeit und mit der Visuell-Sicherheit der Automatismum-Bewegung gemacht wird sein. So bald wie möglich, muss der Fehler Schutz, für den ordnungsgemäßen Betrieb, wiederhergestellt werden sein.

BLINKER

HINWEIS: Diese Schalttafel kann NUR BLINKER MIT BLINKSCHALTUNGEN (Cod. ACG7059) mit Lampen mit max. 40 W versorgen.

FUNKTION VORBLINKEN

DIP 8 auf AUS => Motor, Blinker und Buzzer starten gleichzeitig.

DIP 8 auf AN => Blinker und Buzzer starten 3 Sekunden vor dem Motor.

KONTROLLEUCHE TOR GEÖFFNET (COM-SIGNAL)

Hat die Aufgabe, den Zustand des geöffneten, teilweise geöffneten oder zumindest nicht ganz geschlossenen Tores anzuzeigen.

Sie erlischt erst dann, wenn das Tor vollständig geschlossen ist.

Während der Programmierung ist dieses Signal aktiv.

HINWEIS: Bei übermäßigem Einsatz der Drucktaster oder Lampen, kann die Logistik der Steuereinheit in ihrer Funktionsweise beeinträchtigt werden, was zur Blockade von Bewegungsvorgängen führen kann.

PROBE

Sonde zum Messen der Umgebungstemperatur des Motors; sie hat die Aufgabe, diesen bei besonders kalten Temperaturen, bis zu - 30°, aufzuheizen (mit Konnektor J6 verbinden) Kode ACG4665.

TECHNISCHE EIGENSCHAFTEN

- Feuchtigkeit <95% ohne Kondensierung
- Versorgungsspannung 230 oder 120V ~ + 10%
- Frequenz 50/60 Hz
- Maximale Aufnahme der Platine 30mA
- Kurze Netzunterbrechungen 100ms
- Höchstleistung Kontrollleuchte „Tor geöffnet“ 3 W (entspricht 1 Glühbirne mit 3 W oder 5 LEDs mit serienmäßigem Widerstand von 2,2 kΩ)
- Maximale Spannung am Blinkerausgang 40 W mit ohm'scher Last
- Verfügbarer Strom für Fotozellen und Zusatzsteuereinrichtungen 400mA 24 Vdc
- Verfügbarer Strom an der Funkgerätesteckverbindung 200mA 24Vdc
- Damit die doppelte bzw. verstärkte Isolierung gegenüber Teilen mit gefährlicher Spannung gewährleistet ist, müssen alle Eingänge frei von Verunreinigungen sein, da die Speisung im Innern der Platine erzeugt wird (sichere Spannung).
- Eventuell an den Ausgängen der Steuereinheit angeschlossene Außenschaltkreise müssen ausgeführt werden, damit die doppelte bzw. verstärkte Isolierung gegenüber den Teilen mit gefährlicher Spannung gewährleistet ist.
- Alle Eingänge werden von einem programmierten integrierten Schaltkreis kontrolliert, der bei jeder Einleitung einer Bewegungsphase einen Selbsttest vornimmt.

LÖSUNG VON PROBLEMEN

Nachdem alle Verbindungen sorgfältig dem Schema folgend ausgeführt wurden und das Tor auf die mittlere Position gestellt wurde, das korrekte Einschalten der LEDs DL2, DL3, DL4, DL5 und DL8 kontrollieren.

Im Fall, dass sich ein LED, mit dem Tor immer noch in mittlerer Position, nicht einschaltet, wie folgt überprüfen und eventuelle, beschädigte Komponenten ersetzen.

- DL2 ausgeschaltet Taste Stopp Schaden
- DL3 ausgeschaltet Endschalter stillstehend Öffnung Schaden
- DL4 ausgeschaltet Endschalter stillstehend Schließung Schaden
- DL5 ausgeschaltet Fotozellen beschädigt
- DL8 ausgeschaltet Sicherheitsrippe Schaden (Falls die Rippe nicht angeschlossen ist einen Überbrückungsdraht zwischen COM und EDGE legen)

Während der Totmannfunktion mit DIP 1 auf ON gestellt überprüfen, dass sich während der Öffnung das grüne LED DL6 einschaltet und dass bei der Schließung das rote LED DL7 aufleuchtet. Falls nicht, die Klemmen V und W auf der Klemmleiste des Motors vertauschen.

FEHLER	LÖSUNG
Nachdem die verschiedenen Verbindungen gelegt sind und Strom angelegt wurde, sind alle LEDs ausgeschaltet.	Die Integrität der Schmelzsicherungen F1 und F2 überprüfen. Falls die Schmelzsicherung unterbrochen ist nur eine angemessenen Werts benutzen F2 = 5A F1 = 100 mA.
Der Motor öffnet und schließt, aber hat keine Antriebskraft und bewegt sich langsam.	Regulierung der Trimmer TORQUE und LOW-SPEED überprüfen.
Das Tor führt die Öffnung aus, schließt aber nicht nach der Zeit, die eingestellt ist.	Vergewissern, dass DIP 3 auf ON gestellt ist. Die K BUTTON-Taste ist im Automatikbetriebsmodus stets eingeschaltet (DIP 6 OFF). Taste oder Switch des Wählers ersetzen. Autotest Rippe gescheitert => Verbindungen zwischen Schalttafel und Netzgerät der Rippen überprüfen. Achtung: wenn kein Netzgerät für die Rippen verwendet wird, muss DIP 12 auf Position OFF stehen.
Das Tor öffnet und schließt beim Betätigen der verschiedenen ÖFFNUNG, SCHLIEßUNG, K und RADIO Tasten nicht.	Kontakt Sicherheitsrippe Schaden. Kontakt Fotozellen Schaden mit DIP 4 OFF. Den entsprechenden Kontakt in Ordnung bringen oder ersetzen.
Motor mit Encoder (DIP 7 auf ON) befähigt. Das Tor öffnet und schließt nur für kurze Abschnitte.	Anschluss des Encoders kontrollieren und eventuell ersetzen.
Bei Betätigung der K oder SCHLIEßUNG Taste führt das Tor keinerlei Bewegung aus.	Impuls K oder SCHLIEßUNG ist immer angeschlossen. Kontrollieren und ersetzen Sie eventuelle Tasten oder Mikro-Schalter des Wählers.
Die Phase des Verlangsamens wird nicht ausgeführt.	Vergewissern, dass DIP 9 auf der Position OFF steht (Verlangsamens befähigt). Die Aufnahme der Zeiten mittels der Prozedur von DIP 2 ausführen. Regulierung Trimmer LOW SPEED kontrollieren.

OPTIONEN -

Für die Anschlüsse und die technischen Daten der Zubehöre verweisen wir auf die entsprechenden Betriebsanleitungen.

D

FERNSENDER SUN



SUN 2CH cod. ACG6052 SUN 4CH cod. ACG6054
SUN CLONE 2CH cod. ACG6056 SUN CLONE 4CH cod. ACG6058

SELBSTLERNEND FUNKEMPGÄNGER



RX433/A super eterodyne mit Steckkontakt Kode ACG5055
RX433/A super eterodyne mit Klemmbrett Kode ACG5056
RX433/A 2CH super eterodyne, 2 Kanäle mit Steckkontakt Kode ACG5051
RX433/A 2CH super eterodyne, 2 Kanäle mit Klemmbrett Kode ACG5052

SPARK



Um die bestmöglichen Leistungen mit den o. g. Apparaten zu erhalten, muss eine auf die Frequenz des Funkempfängers abgestimmte Antenne montiert werden.

Anmerkung: Besonders muss darauf geachtet werden, dass das Zentralkabel der Leitung nicht mit der externen Kupferumwicklung in Kontakt kommt, da dies die Funktion der Antenne außer Kraft setzt.

Die Antenne muss senkrecht, von dem Fernbetätigungsgerät aus sichtbar montiert werden.

BLINKER SPARK mit eingebauter wechsignalkarte Kode ACG7059
SEITENLAGER Kode ACG7042
ANTENNE SPARK 433 Kode ACG5452

PROBE



Temperaturmess-Sonde für den Motor und geeignete Motorentemperatur und deren Aufheizung. Dies für besonders kalte und harte Temperaturen, bis zu -30°C (Anschluss an Verbinder J6). Kode ACG4665

FIT SYNCRO



WANDFOTOZELLEN FITSYNCRO

Kode ACG8026

einstellbare Reichweite 10+20 m.

Dank einer Synchronisierereinrichtung sind mehrere sich gegenseitig annähernde Paare möglich.

Bei mehr als 2 Fotozellenpaare (bis 4), den **SENDER SYNCRO** mit Kode ACG8028 hinzufügen. ACG8028 für mehr als 2 Fotozellenpaare (bis 4 Paare).

PAAR FÜR EINBAUKASTEN FÜR FITSYNCRO

Kode ACG8051

EIN PAAR FOTOZELLEN-STAENDER FÜR FIT SYNCRO

H = 0,5 m

Kode ACG8057

BLOCK

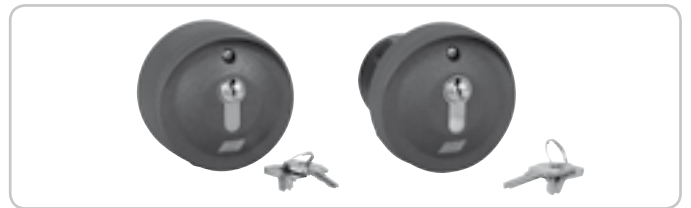

SCHLÜSSELWAHLSCHALTER BLOCK FÜR DIE WAND

Kode ACG1053

SCHLÜSSELWAHLSCHALTER BLOCK ZUM EINBAU

Kode ACG1048

ZAHNSTANGE MODUL 4



in Metall schwarz mit Cataphoresi Behandlung und Winkelbefestigung, in 2 m lange Stücken. Ideal fuer Schiebetore bis 2200 kg.

Kode ACS9050

EINZUZEMENTIERENDE PLATTE



Kode ACG8107

Wi-Fi VORRICHTUNGEN

MASTER Wi-Fi

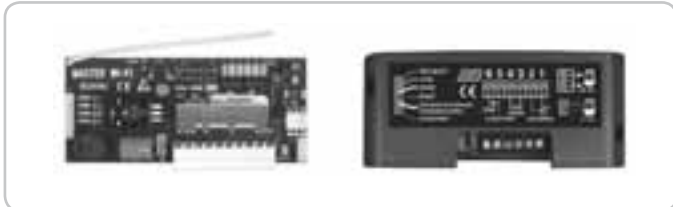

KARTE FÜR DEN BETRIEB DES SYSTEMS OHNE KABEL
mit Verbinder - 12+30V ac/dc Kode ACG6094
mit Endblockierung - 12+30V ac/dc Kode ACG6099

NOVA Wi-Fi



FOTOZELLEN OHNE KABEL Kode ACG8037
EIN PAAR FOTOZELLEN - STÄNDER NOVA Kode ACG8039

TOUCH Wi-Fi



KONTAKTLEISTE OHNE KABEL Kode ACG3016

SPARK Wi-Fi



BLINKER OHNE KABEL Kode ACG7064
SEITENLAGER Kode ACG7042

BLOCK Wi-Fi



SCHLÜSSELSCHALTER OHNE KABEL Kode ACG6098

RADIO SENDER RED



Für mechanische oder elektrische Kontaktleiste, Versorgung mit Mignon
- Batterien vom Typ AA zu 1,5V, nicht im Lieferumfang enthalten.
RED erlaubt die Realisierung einer Anlage mit Kontaktleisten, die auch
auf dem sich bewegenden Tor angebracht sein können, ohne dass
man Kabelsammelsysteme benötigt.
Entspricht der Norm EN13849-1:2007 und in Verbindung mit einer RIB
- Schalttafel stellt es eine Schutzvorrichtung der Klasse 2 dar.
Kode ACG6202

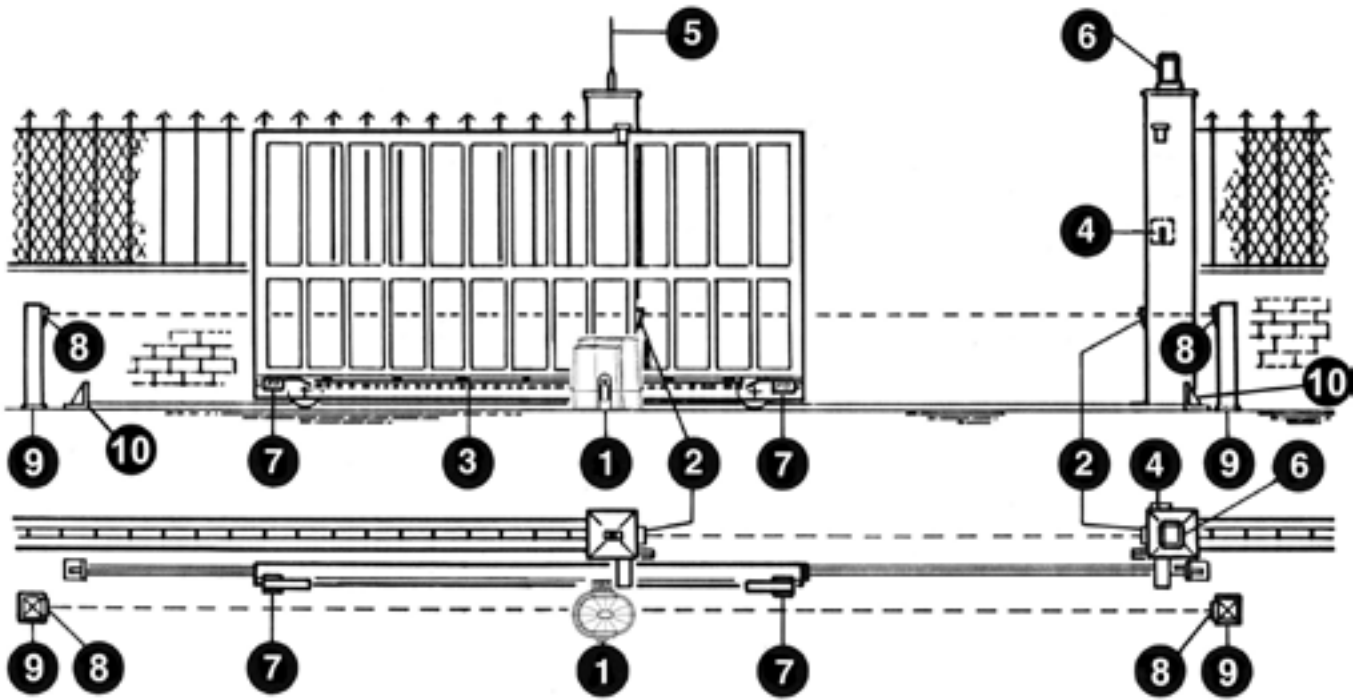

- 1 - Operador K800 FAST
- 2 - Fococélulas externas
- 3 - Cremallera Módulo 4
- 4 - Interruptor de llave
- 5 - Antena de radio
- 6 - Intermitente
- 7 - Limitadores de recorrido (leva)
- 8 - Fococélulas internas
- 9 - Columnas para las fococélulas
- 10 - Fermi meccanici

1

CARACTERÍSTICAS TÉCNICAS

Operadores irreversibles para verjas correderas con un peso máximo de 800 kg.

La irreversibilidad de este operador permite que la verja no requiera ningún tipo de cerradura eléctrica para un cierre eficaz.

El motor está protegido por una sonda térmica que en caso de uso prolongado interrumpe momentáneamente el movimiento.

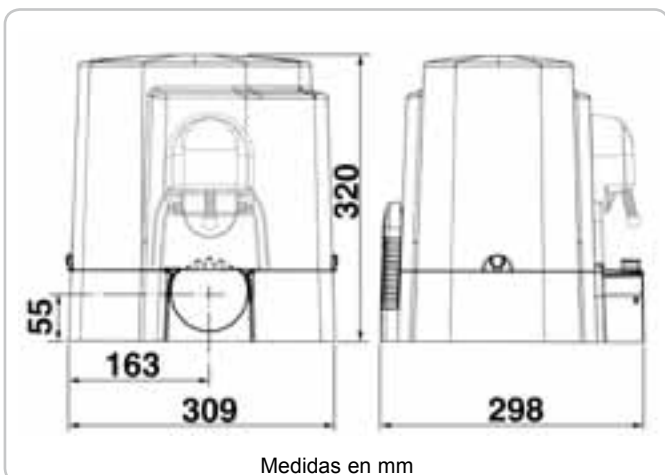

CARACTERÍSTICAS TÉCNICAS		K800 FAST	
Peso máx. verja	kg	800	
Coppia máx.	Nm	24	
Fuerza a revoluciones constantes	N	700	
Cremallera módulo		4	
Alimentación		230V~ 50Hz	220V~ 60Hz
Potencia motor	W	408	590
Absorción	A	2,08	3,2
Condensador	µF	25	
Ciclos normativos	n°	13 - 32s/2s	9 - 32s/2s
Ciclos diarios sugeridos	n°	400	
Servicio		70%	
Ciclos garantizados	n°	21/10m	
Engrase		COMLUBE LHITGREASE EP/GR.2	
Peso máx.	kg	12,3	
Nivel de ruido	db	<70	
Temperatura de trabajo	°C	-10 ÷ +55	
Nivel de protección	IP	44	

CONTROL PRE-INSTALACIÓN

¡¡LA VERJA TIENE QUE MOVERSE SIN ROCES!!

Es obligatorio uniformar las características de la verja a las normas y leyes en vigor. La puerta puede ser automatizada sólo si se encuentra en buen estado y responde a la norma EN 12604.

- La puerta no tiene que tener puertas peatonales. De lo contrario se tendrán que tomar las oportunas precauciones de acuerdo con el punto 5.4.1 de la EN12453 (por ejemplo impedir el movimiento del motor cuando la puertecilla está abierta, gracias a un microinterruptor debidamente conectado a la central).
- No hay que generar puntos en los que se pueda quedar atrapado (por ejemplo entre la puerta de la cancela y la verja).
- Además de los finales de carrera presentes en la unidad, es necesario que en cada una de las dos posiciones extremas del recorrido haya un seguro mecánico fijo que pare la cancela en caso de mal funcionamiento del final de carrera. Con este objetivo el seguro mecánico tiene que ser dimensionado para poder resistir el empuje estático del motor más la energía cinética de la cancela (12) (Fig. 2).
- Las columnas de la verja tienen que llevar en su parte superior unas guías anti-des carrilamiento (Fig. 3) para evitar desenganches involuntarios.

N.B.: Eliminar los topes mecánicos del tipo descrito en el Figura 3. No tiene que haber topes mecánicos por encima de la verja porque no son suficientemente seguros.

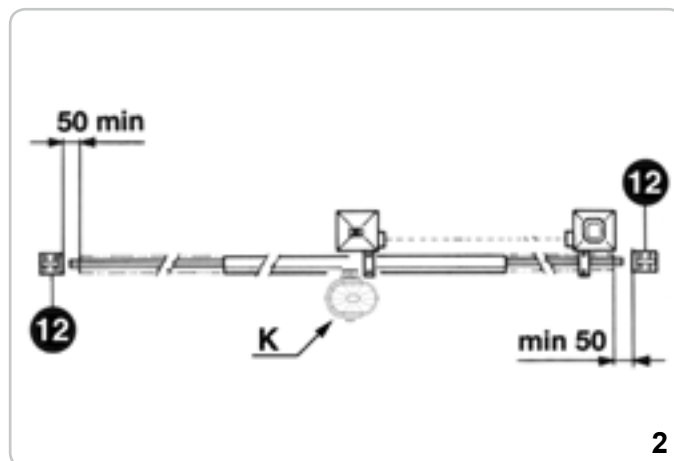

2

Componentes a instalar según la norma EN12453

TIPO DE MANDO	USO DEL CIERRE		
	Personas expertas (fuera de un área pública*)	Personas expertas (área pública)	Uso ilimitado
en presencia de alguien	A	B	non posivel
con impulsos a la vista (ej. sensor)	E	E	E
con impulso no a la vista (ej. telemando)	E	E	E
automatico	E	E	E

*un ejemplo típico son los cierres que no dan a la calle.
 A: Pulsador de mando en presencia de alguien, (es decir con acción mantenida), como cód. ACG2013.
 B: Interruptor de llave en presencia de alguien, como cód. ACG1010.
 E: Fococélulas, como cód. ACG8026 (Aplicar cada 60÷70cm por toda la altura de la puerta hasta un máximo de 2,5m - EN 12445 punto 7.3.2.1).

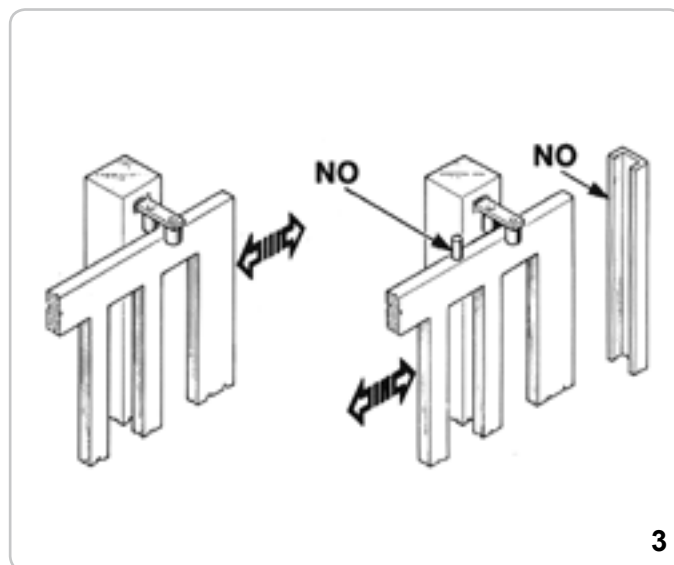

3

DESBLOQUEO

A efectuar tras haber cortado la alimentación eléctrica al motor. Para poder abrir manualmente la cancela, en el caso de que faltase la corriente eléctrica, con introducir la llave y girarla 3 veces en sentido opuesto a las agujas del reloj (Fig. 4).

Para poder realizar en modo seguro el desplazamiento manual de la puerta hay que controlar que:

- Las manillas de la puerta que se han proporcionado sean idóneas;
- Estas manillas no estén posicionadas en modo de crear puntos de peligro durante su utilizzo;
- El esfuerzo manual para mover la puerta no debe superar los 225N para las cancelas colocadas en lugares privados y los 390N para las cancelas colocadas en sitios comerciales e industriales (valores indicados en el punto 5.3.5 de la norma EN 12453).



4

ANCLAJE MOTOR Y CREMALLERA

N.B. Utilizar sólo cremallera en hierro còd. ACS9050.

La cremallera se tiene que anclar a una determinada altura respecto al soporte del motor.

Dicha altura se puede variar gracias a unos ojales presentes en la cremallera.

El ajuste de la altura se efectúa para que la verja durante el movimiento no se apoye sobre el engranaje de tracción del K (Fig. 5, 6).

Para fijar la cremallera a la verja se practican unos agujeros de $\varnothing 5$ mm y se roscan usando una roscadora del tipo M6.

El engranaje de arrastre tiene que tener una holgura de alrededor de 1 mm respecto a la cremallera.

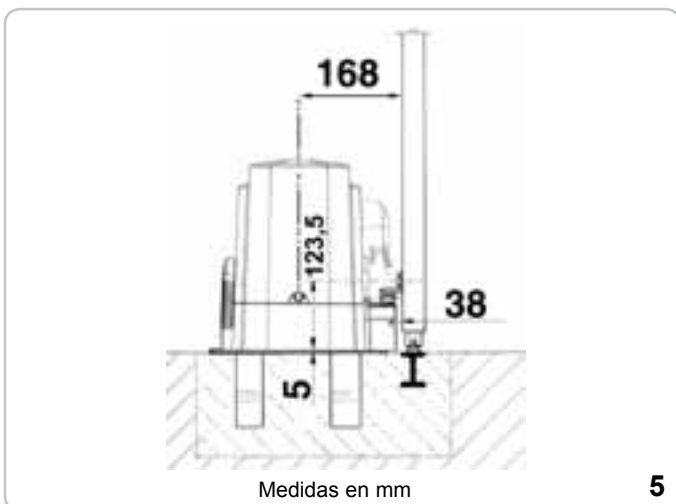

5

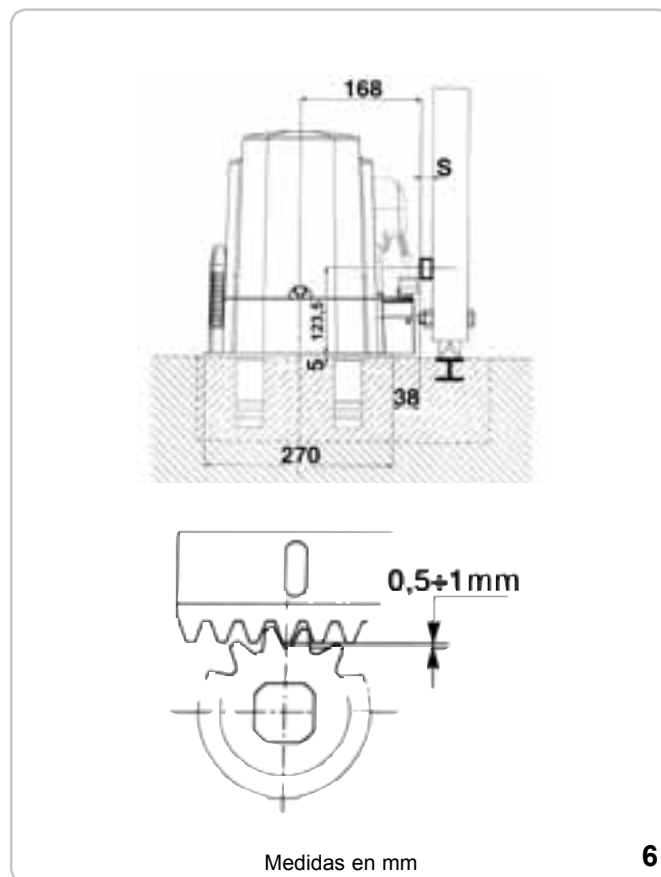

6

FIJACIÓN FINAL DE CARRERA

Para determinar el recorrido de la parte móvil se tiene que colocar dos limitadores de recorrido en los extremos de la cremallera (Fig. 7).

La regulación de la abertura y el cierre, se obtiene desplazando la misma sobre los dientes de la cremallera.

Para fijar los limitadores de tope de recorrido a la verja, atornillar a fondo los tornillos suministrados.

N.B.: además de los citados limitadores de recorrido eléctricos es obligatorio instalar unos topes mecánicos resistentes que impidan la salida del la verja de las guías superiores.

MANTENIMIENTO

Tiene que ser efectuado solamente por personal especializado tras haber cortado la alimentación eléctrica al motor.

Limpiar periódicamente, con la verja parada, la guía de deslizamiento de eventuales piedras u otras suciedades.



7

OPERACIÓN FINAL - La junta se tiene que aplicar una vez acabada la instalación y antes de volver a colocar el cárter.



Aplicar la junta



Junta aplicada



Cerrar el cárter



Motor preparado

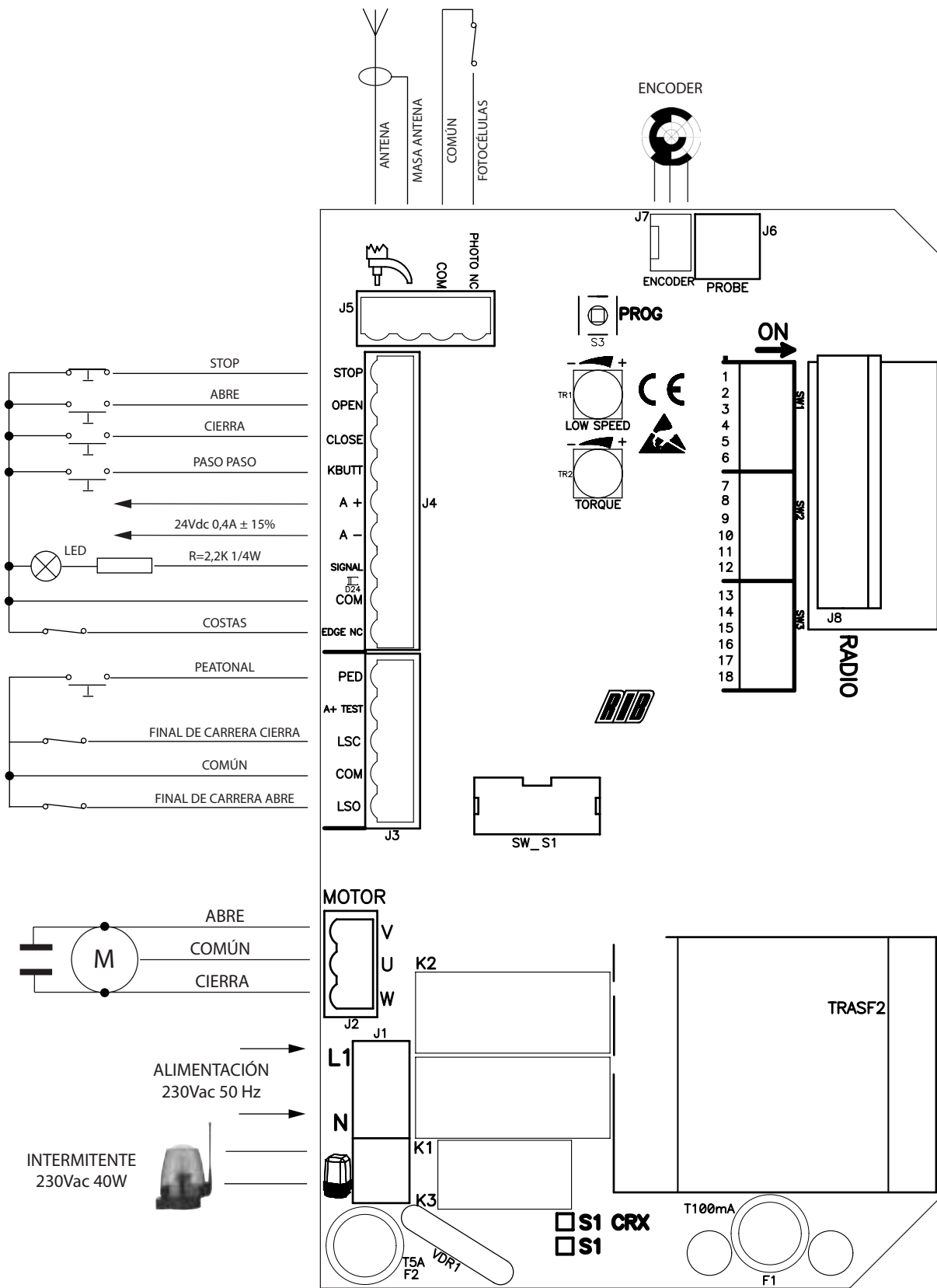

A - CONEXIÓN

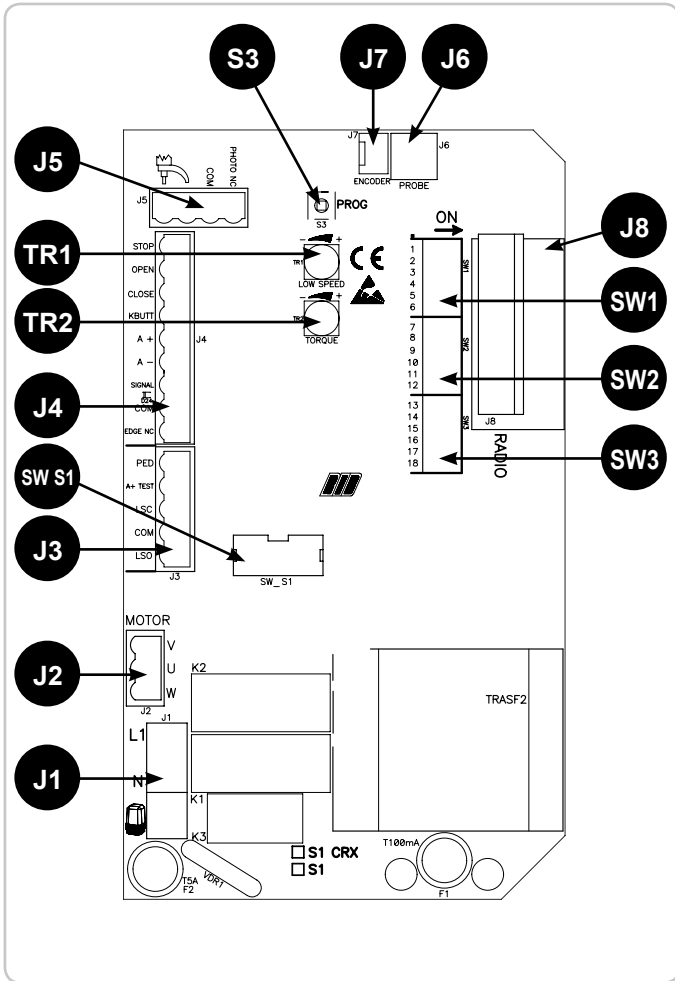

J1	L1 - N 	ALIMENTACIÓN 230 VAC 50/60 HZ (120V/60HZ BAJO SOLICITUD) INTERMITENTE (MÁX 40 W)
J2	U V-W	CONEXIÓN COMÚN DEL MOTOR CONEXIÓN INVERSORES Y CONDENSADOR DEL MOTOR
J3	PED. BUTT. A+ TEST LSC COM LSO	CONTACTO MANDO DE APERTURA PEATONAL (NA) POSITIVO PARA ALIMENTACIÓN AUTOTEST COSTA A 24 VDC CONTACTO FINAL DE CARRERA QUE DETIENE EL CIERRE DEL MOTOR COMÚN DE LOS CONTACTOS CONTACTO FINAL DE CARRERA QUE DETIENE LA APERTURA DEL MOTOR
J4	STOP OPEN CLOSE K. BUTT. A+ A- SIGNAL COM EDGE NC	CONTACTO DE STOP CONTACTO DE APERTURA CONTACTO DE CIERRE CONTACTO DE IMPULSO ÚNICO NA POSITIVO ALIMENTACIÓN ACCESORIOS A 24 VDC NEGATIVO ALIMENTACIÓN ACCESORIOS A 24 VDC INDICADOR LUMINOSO CANCELA ABIERTA 24 VDC COMÚN DE LOS CONTACTOS CONTACTO COSTAS EN APERTURA Y CIERRE
J5	AERIAL COM PHOTO NC	ANTENA DE RADIO COMÚN DE LOS CONTACTOS CONTACTO FOROCÉLULAS
J6	PROBE	CONECTOR PARA CONEXIÓN SONDA CALEFACTOR (Cód. ACG4665)
J7	ENCODER	CONECTOR PARA CONEXIÓN ENCODER (SOLO PARA K PLUS)
J8	RADIO	CONECTOR PARA RADIO RECEPTOR EXTERNO 24 VDC
S3	PROG.	PULSADOR PARA PROGRAMACIÓN
TR1	LOW SPEED	REGULADOR ELECTRÓNICO DE VELOCIDAD LENTA EN ACERCAMIENTO A DIP 7 ON
TR2	TORQUE	REGULADOR ELECTRÓNICO DE FUERZA
SW S1	SW S1 	¡NO TOCAR EL PUENTE! ¡SI ES REMOVIDO EL OPERADOR NO FUNCIONA!
SW1 SW2 SW3		Dip swich de gestión

B - AJUSTES

SW1 SW2 SW3 - MICROINTERRUPTORES PARA PROCEDIMIENTOS

- DIP 1 CONTROL DEL SENTIDO DE ROTACIÓN DEL MOTOR (ON) (PUNTO C)
 DIP 2 PROGRAMACIÓN DE LOS TIEMPOS (ON) (PUNTO D)
 DIP 2-1 PROGRAMACIÓN DE LOS TIEMPOS DE APERTURA PEATONAL (DIP 2 ON seguido por DIP 1 ON) (PUNTO E)

MICROINTERRUPTORES DE GESTIÓN

- DIP 3
 ON - Habilitación tiempo de espera antes del cierre automático total y peatonal (máx. 5 min.)
 OFF - Deshabilitación tiempo de espera antes del cierre automático y peatonal
- DIP 4
 ON - Mando receptor radio en modalidad Paso Paso
 OFF - Mando receptor radio en modalidad Automática
- DIP 5
 ON - Mando pulsador K BUTT y peatonal en modalidad Paso Paso
 OFF - Mando pulsador K BUTT y peatonal en modalidad Automática
- DIP 6
 ON - Fotocélulas activas sólo durante el cierre
 OFF - Fotocélulas siempre activas
- DIP 7
 ON - Encoder activo para modelos PLUS
 OFF - Encoder no activo
- DIP 8
 ON - Preintermitencia activa
 OFF - Preintermitencia no activa
- DIP 9
 ON - Desaceleración no activa
 OFF - Desaceleración activa
- DIP 10
 ON - Freno electrónico activo
 OFF - Freno electrónico no activo
- NOTA:** para motores FAST (excepto SUPER 3600 FAST) el freno siempre está activado
- DIP 11
 ON - Arranque gradual activo
 OFF - Arranque gradual no activo
- DIP 12
 ON - Habilitación TEST monitorización costa
 OFF - Deshabilitación TEST monitorización costa
- DIP 13
 ON - Gestión del funcionamiento de los motores con termostatos externos a la tarjeta. Aunque estén habilitados, los siguientes DIP quedan sin funcionamiento:
 DIP 7 Encoder
 DIP 9 Desaceleración
 DIP 10 Freno electrónico
 DIP 11 Arranque gradual
 Y el trimmer torque (regulador electrónico de la fuerza)
 OFF - gestión normal de todas las funciones
- DIP 14 ON
 DIP 15 OFF
 DIP 16 ON
- DIP 17 - Gestión de cierre inmediato después del tránsito por las fotocélulas
 ON - Habilitada
 OFF - Deshabilitada
- DIP 18 - Disponible para implementaciones futuras

SEÑALIZACIONES LED

- DL1 (rojo) programación activada
 DL2 (rojo) contacto de stop (NC)
 DL3 (rojo) contacto final de carrera de apertura (NC)
 DL4 (rojo) contacto final de carrera de cierre (NC)
 DL5 (rojo) contacto fotocélulas (NC)
 DL6 (verde) cancela abriendo "OPEN" (verde)
 DL7 (rojo) cancela cerrando "CLOSE" (rojo)
 DL8 (rojo) contacto edge (NC)
 DL9 (rojo) control funcionamiento Encoder

FUSIBLES

- F1 T100mA Fusible de protección de accesorios
 F2 T5A Fusible de protección del motor

RELÉ Y MANDO DEL MOTOR

- K1 => Mando dirección apertura
 K2 => Mando dirección cierre

K3 => Mando intermitente

Q5 => TRIAC - Mando motor en apertura y cierre

TORQUE TR2 - REGULADOR ELECTRÓNICO DE LA FUERZA

La regulación de la fuerza se obtiene girando el Trimmer TORQUE. Este sirve para variar la tensión de salida hacia la cabeza del motor (girando en sentido horario se confiere mayor fuerza al motor).

Dicha fuerza se genera automáticamente después de 3 segundos desde el inicio de cada maniobra. Esto es para dar el máximo impulso al motor en el momento de partida.

LOW SPEED TR1 - REGULADOR DE LA VELOCIDAD DE DESACELERACIÓN

Si el DIP 9 está en posición OFF, la regulación de la desaceleración se obtiene girando el Trimmer LOW SPEED. Este sirve para variar la velocidad del motor en la fase de acercamiento al final de la apertura y del cierre (girando en sentido horario se confiere mayor velocidad al motor).

El cuadro electrónico determina automáticamente la desaceleración durante la fase de programación de los tiempos. La misma se activa aproximadamente a 50-60 cm. antes de alcanzar el final de carrera de apertura o de cierre.

FENO ELECTRÓNICO (CON MOTORES FAST SIEMPRE ACTIVO)

Si DIP 10 está en posición ON, se encuentra activo el freno HARD.

Si DIP 10 está en posición OFF, se encuentra activo el freno SOFT.

Al alcanzar la apertura o el cierre total se activará una frenada para evitar la inercia que, en caso de impactar contra los seguros mecánicos, dañaría el engranaje.

ARRANQUE GRADUAL

Si DIP 11 está en posición ON, en cada arranque se habilita un movimiento gradual que dura 1 segundo.

Si el Encoder o la costa detectan un obstáculo, esta función permanece inactiva.

C - CONTROL DEL SENTIDO DE ROTACIÓN DEL MOTOR

La función de este control es ayudar al instalador durante la puesta en obra de la instalación o durante los eventuales controles sucesivos.

- 1 - Luego de haber regulado los finales de carrera eléctricos, posicionar la cancela en la mitad del recorrido mediante el desbloqueo manual;
- 2 - Colocar el DIP1 en posición ON => el led DL1 comienza a parpadear;
- 3 - Pulsar y mantener presionado el pulsador PROG (ahora el movimiento se realiza en presencia de personas, abre-stop-cierra-stop-abre-etc.) => **ROJO DL7 "CLOSE" se enciende y la cancela debe cerrarse (caso contrario, soltar el pulsador PROG e invertir los cables del motor V y W) y a continuación, debe detenerse al contacto con el final de carrera eléctrico** (si esto no sucede, soltar el pulsador PROG e invertir los cables LSO y LSC de la regleta de bornes J3);
- 4 - Pulsar y mantener presionado el pulsador PROG => **EL LED VERDE DL6 "OPEN" se enciende y la cancela debe abrirse y a continuación, debe detenerse al contacto con el tope de carrera eléctrico;**
- 5 - **Después de 2 seg. y hasta 6 seg. de trabajo consecutivo en apertura o en cierre, se activa automáticamente la regulación electrónica de la fuerza. Efectuar la regulación de la fricción electrónica actuando sobre el trimmer TORQUE;**
- 6 - **Después de 6 seg. de trabajo consecutivo en apertura o en cierre, se activa automáticamente la desaceleración (si DIP 9 OFF). Efectuar la regulación de la velocidad desacelerada actuando sobre el trimmer LOW SPEED, seleccionando la velocidad deseada;**
- 7 - **Al finalizar el control y las regulaciones de los trimmer, reposicionar DIP1 en posición OFF.** El led DL1 se apaga indicando la salida del control.

NOTA: Durante este control el Encoder (si presente), el stop, las fotocélulas y las costas no permanecen activos.

D - PROGRAMACIÓN DE LOS TIEMPOS

NOTA: ¡EL DIP7 DEBE ESTAR EN ON!

Se tiene que ejecutar el procedimiento con verja cerrada y final de carrera de cierre empujado (obligatorio).

- 1 - Colocar el microinterruptor DIP 2 en posición ON => el led DL1 emitirá parpadeos breves.
- 2 - Presionar el pulsador PROG => la cancela se abre. Al concluir la apertura se detiene. Aguardar el tiempo que se desea mantener la cancela abierta (excepto con DIP3 en OFF);
- 3 - Presionar el pulsador PROG para ordenar el cierre de la cancela (también se detiene el conteo del tiempo de espera antes del cierre automático - máx. 5 minutos).
- 4 - Cuando alcanza la leva de cierre, la cancela se detiene;
- 5 - **AL FINALIZAR LA PROGRAMACIÓN, VOLVER A COLOCAR EL DIP2 EN POSICIÓN OFF.**

E - PROGRAMACIÓN DE APERTURA PEATONAL

Con la cancela cerrada y con el final de carrera de cierre comprometido (obligatorio):

- 1 - **Primero colocar el DIP2 en posición ON** (el led DL1 parpadea rápidamente) y luego colocar el DIP1 en posición ON (El led DL1 parpadea lentamente).
- 2 - Presionar el pulsador peatonal => La cancela se abre.

3 - Pulsar el botón peatonal para detener el recorrido (definiendo así a la apertura de la cancela).

4 - Aguardar el tiempo que se desea mantener la cancela abierta (excepto con el DIP3 en OFF), después pulsar el botón peatonal para activar el cierre.

5 - **Al alcanzar el final de carrera de cierre, volver a colocar los DIP1 y 2 en posición OFF.** Durante la programación, los dispositivos de seguridad permanecen activos y su intervención detiene la programación (el led deja de parpadear y queda encendido fijo).

Para repetir la programación, colocar los DIP1 y 2 en posición OFF, cerrar la cancela y repetir el procedimiento arriba descrito.

NOTA: el cuadro electrónico determina automáticamente la desaceleración durante la fase de programación de tiempos. La misma se activa aproximadamente a 50+60 cm antes de alcanzar el final de carrera de apertura o cierre.

DURANTE LA PROGRAMACIÓN LOS DISPOSITIVOS DE SEGURIDAD PERMANECEN ACTIVOS Y SU INTERVENCIÓN DETIENE LA PROGRAMACIÓN (EL LED DL1 DEJA DE PARPADEAR Y QUEDA ENCENDIDO FIJO)

PARA REPETIR LA PROGRAMACIÓN COLOCAR EL DIP2 EN POSICIÓN OFF, CERRAR LA CANCELA MEDIANTE EL PROCEDIMIENTO "CONTROL SENTIDO DE ROTACIÓN DEL MOTOR" Y REPETIR LA PROGRAMACIÓN ARRIBA DESCRITA.

FUNCIONAMIENTO ACCESORIOS DE MANDO

ADVERTENCIA: CONECTE ACCESORIOS DE COMANDO SOLO SI IMPULSIVO.
Asegúrese de que cualquier otro accesorios de comando que se instalan (por ejemplo, sensores magnéticos) están programados en el modo de IMPULSO, de lo contrario pueden activar el movimiento de la puerta sin tener activos los elementos de seguridad.

PULSADOR DE APERTURA (COM-OPEN)

Con la cancela detenida, el pulsador ordena el movimiento de apertura. Si se lo acciona durante el cierre, vuelve a abrir la cancela.

FUNCIÓN RELOJ DEL PULSADOR DE APERTURA

Para utilizar la función de reloj solicitar S1 con firmware 03.
ATENCIÓN: UN RELOJ CONECTADO A S1 con fw 04 o más IMPLICA EL MOVIMIENTO DE APERTURA DE LA PUERTA SIN DISPOSITIVOS DE SEGURIDAD ACTIVOS!

La Función Reloj es útil durante las horas pico, cuando el tráfico vehicular es lento (por ej. entrada/salida de trabajadores, emergencias en zonas residenciales o zonas de aparcamientos y, temporalmente, por mudanzas)

MODALIDAD DE APLICACIÓN FUNCIÓN RELOJ

Solicitar S1 con firmware 03.

Conectando un interruptor y/o un reloj de tipo diario/semanal (en el lugar o en paralelo al pulsador de apertura n.a. "COM - OPEN") es posible abrir o mantener abierta la automatización hasta que se presiona el interruptor o mientras que el reloj permanece activo.

Con la automatización abierta quedan inhibidas todas las funciones de mando.

Si el cierre automático está activo, soltando el interruptor o cuando se cumple la hora programada, se obtendrá el cierre inmediato de la automatización. De lo contrario, habrá que dar la orden.

PULSADOR DE CIERRE (COM - CLOSE)

Con la cancela detenida ordena el movimiento de cierre.

PULSADOR DE MANDO PASO-PASO (COM - K BUTTON)

DIP5 ON => Ejecuta un mando cíclico de órdenes abre-stop-cierra-stop-abre-etc.

DIP5 OFF => Ejecuta la apertura con la cancela cerrada. Si se lo acciona durante el movimiento de apertura no tiene efecto. Si se lo acciona con la cancela abierta, la cierra. Si se lo acciona durante el movimiento de cierre, la vuelve a abrir.

PULSADOR DE APERTURA PEATONAL (COM-PED-BUTT)

Mando destinado a una apertura parcial y a su cierre posterior.

Durante la apertura, la pausa o el cierre peatonal es posible ordenar la apertura desde cualquier mando conectado a la tarjeta S1. A través del DIP5 es posible elegir la modalidad de funcionamiento del pulsador de mando peatonal.

DIP5 ON => Ejecuta un mando cíclico de órdenes abre-stop-cierra-stop-etc.

DIP5 OFF => Ejecuta la apertura con la cancela cerrada. Si se lo acciona durante el movimiento de apertura no tiene efecto. Si se lo acciona con la cancela abierta, la cierra y si se lo acciona durante el cierre, la vuelve a abrir.

MANDO A DISTANCIA

DIP4 ON => Ejecuta un mando cíclico de órdenes abre-stop-cierra-stop-abre-etc.

DIP4 OFF => Ejecuta la apertura con la cancela cerrada. Si se lo acciona durante el movimiento de apertura no tiene efecto. Si se lo acciona con la cancela abierta, la cierra. Si se lo acciona durante el movimiento de cierre, la vuelve a abrir.

CIERRE AUTOMÁTICO CON APERTURA TOTAL O PEATONAL

Los tiempos de pausa antes del cierre automático en apertura total o peatonal de la cancela son registrados durante la programación de los tiempos. El tiempo de pausa máximo es de 5 minutos, tanto para la modalidad de apertura total como para la de apertura peatonal.

Los tiempos de pausa pueden activarse o desactivarse mediante el DIP3 (ON activo)

FUNCIONAMIENTO POST BLACK-OUT

Cuando se produce el black-out el estado de la cancela queda guardado en la memoria.

Cuando vuelve la tensión de red, se debe presionar el pulsador de apertura (K, abre o radio). La cancela se abrirá.

Dejar que la cancela se cierre sola mediante el cierre automático u ordenando el cierre. Esta operación permitirá que la cancela se realinee.

Durante esta fase los dispositivos de seguridad permanecen activos.

FUNCIONAMIENTO DE LOS ACCESORIOS DE SEGURIDAD

FOTOCÉLULA (COM-PHOT)

DIP 6 OFF => cuando se interpone un obstáculo en el rayo de las fotocélulas con la cancela cerrada, esta no se abre. Durante el funcionamiento las fotocélulas intervienen ya sea en la fase de apertura (restableciendo el movimiento de apertura sólo después de que las fotocélulas se liberan) como en la fase de cierre (restableciendo el movimiento inverso sólo después de que las fotocélulas se liberan).

DIP6 ON => cuando se interpone un obstáculo en el rayo de las fotocélulas con la cancela cerrada y se da la orden de apertura, la cancela se abre (durante la apertura las fotocélulas no intervendrán). Las fotocélulas intervendrán sólo durante la fase de cierre (restableciendo el movimiento inverso después de un segundo, aún cuando estas permanezcan ocupadas).

GESTIÓN DE CIERRE INMEDIATO DESPUÉS DEL TRÁNSITO POR LAS FOTOCÉLULAS

DIP 17 ON y DIP 6 OFF => pasando por delante de las fotocélulas durante la apertura, la cancela se detiene y sólo después de 1 segundo de que las fotocélulas se liberan, la cancela se cierra.

DIP 17 ON y DIP 6 ON => pasando por delante de las fotocélulas durante la apertura, la cancela continúa abriéndose y cuando las fotocélulas se liberan, la cancela se detiene y luego de 1 segundo de pausa invierte su movimiento y comienza a cerrarse.

Si se alcanza la apertura total, el cierre inmediato será apagado y será activado el tiempo de cierre automático, si DIP 3 ON.

Si durante el cierre hay un tránsito veloz (p.e. peaton) la verja abrirá de nuevo por 2 segundos, y después cerrará de nuevo.

DIP 17 OFF => cierre inmediato después del tránsito por las fotocélulas deshabilitado.

NOTA: Se recuerda verificar el funcionamiento de las fotocélulas al menos cada 6 meses.

COSTA EN APERTURA Y CIERRE (COM-EDGE)

Durante la apertura, si está ocupada, invierte el movimiento y cierra la cancela.

Durante el cierre, si está ocupada, invierte el movimiento y abre la cancela.

Si permanece comprometida luego de su primera intervención, realiza una nueva inversión luego de 2 segundos para después efectuar una pequeña nueva inversión y, por consiguiente, indicar la alarma de costa averiada o en uso (contacto NO).

Si la costa permanece comprometida (contacto NO), no puede realizarse ningún movimiento.

Si no está siendo utilizada, puentear los bornes COM-EDGE.

Nota: Se recuerda verificar el funcionamiento de las fotocélulas por lo menos cada 6 meses.

ALARMA COSTA

Si durante un ciclo de funcionamiento las costas intervienen 2 veces, después del segundo impacto, la cancela efectúa una pequeña inversión para luego detenerse en condición de alarma, indicada por el intermitente activo durante 1 minuto.

Durante o después del minuto de alarma, es posible restablecer el funcionamiento de la cancela presionando cualquier pulsador de mando.

MONITORIZACIÓN COSTAS DE SEGURIDAD (A+ Test A-)

Mediante el ingreso A+ TEST y el DIP 12 ON es posible monitorizar la/s costa/s. El monitoreaje consiste en un test de funcionalidades de dispositivo de protección realizado antes de cada cierre. Sólo si la/s costa/s han superado la Prueba Funcional, se autoriza el cierre de la cancela.

ATENCIÓN: LA MONITORIZACIÓN DEL INGRESO COSTA PUEDE SER HABILITADA CON DIP 12 EN POSICIÓN ON, O BIEN DESHABILITADA CON DIP 12 EN POSICIÓN OFF. EN EFECTO, LA PRUEBA FUNCIONAL DE LAS COSTAS PUEDE LLEVARSE A CABO ÚNICAMENTE CON DISPOSITIVOS DOTADOS DE UN ALIMENTADOR DE CONTROL PROPIO. UNA COSTA MECÁNICA NO PUEDE SER MONITORIZADA, POR LO TANTO, EL DIP 12 DEBE ESTAR COLOCADO EN POSICIÓN OFF.

ALARMA AUTOTEST COSTA (DIP 12 ON)

Al concluir la apertura, si la monitorización de la costa tiene un resultado negativo, subentra

una alarma evidenciada por el intermitente que parpadea continuamente. Bajo esta condición, no se consiente el cierre de la cancela. El funcionamiento normal puede restablecerse únicamente reparando la costa y pulsando uno de los mandos habilitados.

PULSADOR DE STOP (COM - STOP)

Durante cualquier operación el pulsador de STOP ejecuta la detención de la cancela. Si se lo presiona con la cancela totalmente abierta (o parcialmente, utilizando el mando peatonal) se inhibe momentáneamente el cierre automático (si es seleccionado mediante DIP3). Por ende, para cerrar la cancela, es necesario dar una nueva orden. En el ciclo siguiente, la función "cierre automático" vuelve a activarse (si se la selecciona mediante DIP 3).

FUNCIONAMIENTO A HOMBRE PRESENTE EN CASO DE AVERÍAS CON LOS ACCESORIOS DE SEGURIDAD

Si el burlete de seguridad está estropeado o se queda apretado por mas de 5 segundos, o, si la fotocelula de seguridad se estropea o se queda empuñada por mas de 60 segundos, los comandos ABRE, CIERRE, K BUTTON y el PEATONAL, funcionarán solo a hombre presente. El signal de activación de este funcionamiento será indicado por el LED de programación que relampaguea.

En este función, será aconsentido el apertura y el cierre solo manteniendo apretados los pulsadores de comandos. El comando radio y el cierre automatico serán excluidos porque estas formas de funcionamientos no son permitidas por las normas.

Una vez que los accesorios de seguridad serán reparados o vuelven a funcionar corectamente, despues de 1 segundo, en automatico, el comando paso paso y el automatico pueden funcionar normalmente; por lo tanto sea el comando radio de los transmisores y el cierre automatico pondrán funcionar como programado.

Nota 1: durante el funcionamiento a hombre presente, en caso de averias con las costas (o fotocelulas) las fotocelulas (o costas) trabajo mediante la interrupción de la operación en curso.

Nota 2: El pulsador de stop no es considerado una seguridad que se puede bypasar en este funcionamiento, y por lo tanto, si viene apretrado o se rompe, no permite algún movimiento del portón.

La maniobra a hombre presente es exclusivamente una maniobra de emergencia y por lo tanto, se debe utilizar por un tiempo muy corto y con la seguridad visiva sobre el movimiento del sistema. No apenas posible, se deberá que reparar los accesorios de seguridad por un corecto funcionamiento.

INTERMITENTE

Nota: Este cuadro electrónico puede alimentar SOLO INTERMITENTES LUMINOSOS

CON CIRCUITO INTERMITENTE (cód. ACG7059) con bombillas de 40W máximo.

FUNCIÓN PRE-PARPADEO

DIP8 OFF => el motor, el intermitente y el buzzer arrancan simultáneamente
DIP8 ON => el intermitente y el buzzer arrancan 3 segundos antes que el motor.

INDICADOR LUMINOSO DE CANCELA ABIERTA (COM-SIGNAL)

Su función es la de indicar cuando la cancela se encuentra abierta, parcialmente abierta o no cerrada completamente.

Sólo se apaga cuando la cancela está completamente cerrada.

Durante la programación esta señalización se encuentra activa.

Nota: Si se excede con las botoneras o con las lámparas, la lógica del cuadro electrónico resultará comprometida provocando un posible bloqueo de las operaciones.

PROBE

Sonda de registro de temperatura ambiente del motor por calentamiento del mismo en climas particularmente fríos, hasta -30° C (conectar a conector J6) cód. ACG4665.

CARACTERÍSTICAS TÉCNICAS

- Humedad < 95% sin condensación
- Tensión de alimentación 230 o 120V~ ±10%
- Frecuencia 50/60 Hz
- Absorción máxima tarjeta 30 mA
- Microinterruptor de red 100ms
- Potencia máxima indicador luminoso de cancela abierta 3 W (equivalente a 1 bombilla de 3W o 5 led con resistencia en serie de 2,2 kΩ)
- Carga máxima salida intermitente 40W con carga resistiva
- Corriente disponible para fotocélulas y accesorios 400mA 24Vdc
- Corriente disponible sobre conector de radio 200mA 12Vdc
- Todos las entradas deben ser utilizadas como contactos limpios porque la alimentación es generada internamente (tensión segura) hacia la tarjeta y está dispuesta para garantizar el doble aislamiento o el aislamiento reforzado respecto de las partes con tensión peligrosa.
- Los circuitos externos que eventualmente se conecten a las salidas del cuadro electrónico deben realizarse de modo tal que garanticen el doble aislamiento o aislamiento reforzado respecto de las partes con tensión peligrosa.
- Todas las entradas son gestionadas por un circuito integrado programado que ejecuta un autocontrol, en cada puesta en marcha.

RESOLUCIÓN DE PROBLEMAS

Después de haber efectuado todas las conexiones siguiendo el esquema y haber posicionado el portón en posición intermedia, verifique el correcto encendido de los led DL2, DL3, DL4, DL5, DL8.

En caso de falta de encendido de los led, siempre con el portón en posición intermedia, verifique lo que sigue y sustituya eventuales componentes averiados.

- DL2 apagado Pulsador Stop averiado
- DL3 apagado Fin de carrera detenido abertura averiada
- DL4 apagado Fin de carrera detenido cierre averiado
- DL5 apagado Fotocélulas averiadas
- DL8 apagado Borde de seguridad averiado (En caso que el borde no este conectado, realice el puente entre COM y EDGE)

Durante el funcionamiento con hombre presente, con DIP N° 1 en ON, verifique que durante la apertura se encienda el led verde DL6 y que durante el cierre se encienda el led rojo DL7. En caso contrario, invierta los bornes V y W en el bornero del motor.

DEFECTO	SOLUCIÓN
Después de haber efectuado varias conexiones y haber dado tensión, todos los led están apagados.	Verifique la integridad de los fusibles F1 y F2. En caso de fusible interrumpido use solo de valor adecuado F2 = 5A F1 = 100mA.
El motor abre y cierra, pero no tiene fuerza y se mueve lentamente.	Verifique regulación trimmers TORQUE y LOW-SPEED.
El portón ejecuta la apertura, pero no cierra después del tiempo configurado.	Asegúrese de haber configurado el DIP 3 en ON. Pulsador K BUTTON siempre habilitado en modalidad de funcionamiento automático (DIP 6 OFF). Sustituya pulsador o switch del selector. Fallo Autotest borde => verifique las conexiones entre el cuadro electrónico y alimentador para bordes. Atención: si no se está utilizando un alimentador para puertas el DIP 12 debe ser en posición OFF.
El portón no abre y no cierra accionando los pulsadores ABERTURA, CIERRE, K y RADIO.	Contacto borde de seguridad averiado. Contacto fotocélulas averiado con DIP 4 OFF. Arregle o sustituya el correspondiente contacto.
Motor con codificador (DIP N° 7 en On) habilitado. El portón abre y cierra solo por tramos cortos.	Verifique conexión del codificador, eventualmente sustitúyalo.
Accionando el pulsador K o CIERRE el portón no ejecuta ningún movimiento. La fase de desaceleración no se ejecuta.	Impulso K o CIERRE siempre habilitado. Controle y sustituya eventuales pulsadores o micro-interruptores del selector.
	Asegúrese que el DIP 9 este en posición OFF (desaceleración habilitada). Realice el aprendizaje de los tiempos mediante el proceso con DIP 2. Verifique regulación trimmer LOW SPEED.

TELEMANDO SUN

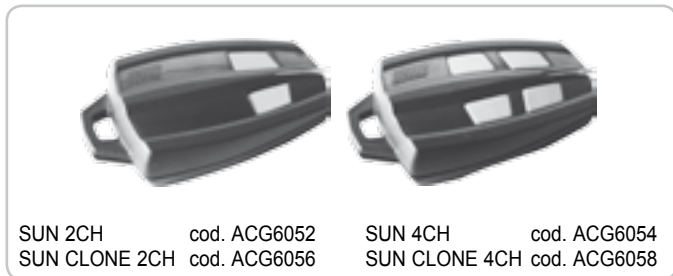

SUN 2CH cod. ACG6052 SUN 4CH cod. ACG6054
 SUN CLONE 2CH cod. ACG6056 SUN CLONE 4CH cod. ACG6058

RADIO RECEPTOR CON AUTO APRENDIZAJE



RX91/A de cuarzo con enchufe cod. ACG5005
 RX91/A de cuarzo con regleta cod. ACG5004
 RX433/A superheterodina enchufable cod. ACG5055
 RX433/A superheterodina con regleta (de conexión) cod. ACG5056
 RX433/A 2CH superheterodina bi canal enchufable cod. ACG5051
 RX433/A 2CH superheterodina bi canal con regleta cod. ACG5052

SPARK



Para obtener las mejores prestaciones de los citados aparatos, es necesario instalar una antena sintonizada con la frecuencia del radioreceptor.

Importante: Controlar con atención que el hilo central del cable no esté en contacto con la protección de cobre externa. Esto impediría el funcionamiento de la antena.

Instale la antena verticalmente y de tal manera el mando a distancia puede alcanzarla.

INTERMITENTE SPARK con tarjeta intermitente incorporada cod. ACG7059
SOPORTE LATERAL cod. ACG7042
ANTENA SPARK 91 cod. ACG5454
ANTENA SPARK 433 cod. ACG5452

PROBE



Sonda relevación temperatura ambiente motor para calefacción del mismo en climas particularmente fríos, hasta -30°C (conector al J6).
 cod. ACG4665

FIT SYNCRO



FOTOCÉLULAS FIT SYNCRO DE PARED cod. ACG8026
 Capacidad de carga ajustable 10+20m.
 Se pueden aplicar varias parejas aproximadas entre si gracias al circuito sincronizador.
 Añadir el **TRANSMISOR SYNCRO** cod. ACG8028
 para más de 2 parejas de fotocélulas (hasta 4).
PAREJA DE COFRES ENSAMBLABLES PARA SYNCRO cod. ACG8051
PAR DE COLUMNAS PARA FIT SYNCRO cod. ACG8057
 H = 0,5 m

BLOCK

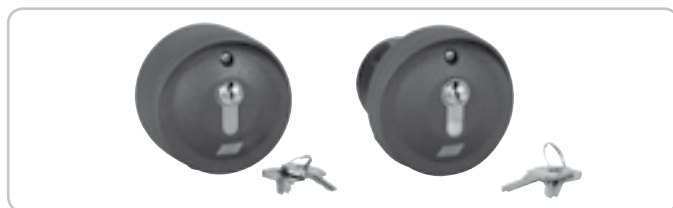

SELECTOR DE LLAVE DE PARED cod. ACG1053
SELECTOR DE LLAVE DE ENCAJAR cod. ACG1048

CREMALLERA MOD.4



en metal revestida con CATAFORESIS, con angular, en barras de 2 m. Ideal para cancelas con peso hasta 2200 kg.
 cod. ACS9050

PLACA A CEMENTAR



cod. ACG8107

DISPOSITIVOS Wi-Fi

MASTER Wi-Fi



FICHA DE GESTIÓN SISTEMA SIN CABLES

con enchufe - 12+30V ac/dc
con regleta - 12+30V ac/dc

cód. ACG6094
cód. ACG6099

NOVA Wi-Fi



FOTOCÉLULAS SIN CABLES PAR DE COLUMNAS NOVA

cód. ACG8037
cód. ACG8039

TOUCH Wi-Fi



COSTA SIN CABLES

cód. ACG3016

SPARK Wi-Fi



INTERMITENTE SIN CABLES SOPORTE LATERAL

cód. ACG7064
cód. ACG7042

BLOCK Wi-Fi



SELECTOR DE LLAVE SIN CABLES

cód. ACG6098

TRANSMISOR RADIO RED



para costa mecánica o eléctrica, para alimentar con 3 pilas estilo tipo AA de 1,5V no incluidas.

RED permite realizar una instalación con costas colocadas incluso sobre la hoja en movimiento sin la adopción de sistemas recoge cables. Conforme a la norma EN13849-1:2007. Unido a un cuadro electrónico RIB es un dispositivo de protección de Clase 2.

cód. ACG6202



R.I.B. S.r.l.
25014 Castenedolo - Brescia - Italy
Via Matteotti, 162
Tel. ++39.030.2135811
Fax ++39.030.21358279 - 21358278
www.ribind.it - ribind@ribind.it

**AZIENDA CON SISTEMA
DI QUALITÀ CERTIFICATO
DA DNV**
**COMPANY WITH QUALITY
SYSTEM CERTIFIED
BY DNV**

DICHIARAZIONE DI CONFORMITÀ - DECLARATION OF COMPLIANCE DÉCLARATION DE CONFORMITÉ - ÜBEREINSTIMMUGSERKLÄRUNG DECLARACIÓN DE CONFORMIDAD

Dichiariamo sotto la nostra responsabilità che l'operatore K800 FAST è conforme alle seguenti norme e Direttive:

L'opérateur K800 FAST se conforme aux normes suivantes:

We declare under our responsibility that K800 FAST operator is conform to the following standards:

Wir erklaren das der K800 FAST den folgenden EN-Normen entspricht:

Declaramos bajo nuestra responsabilidad que los operators K800 FAST es conforme a la siguientes normas y disposiciones:

EN 55014-1	2000	EN 61000-3-2	2007	EN 61000-6-2	2006
EN 55014-2	1997	EN 61000-3-3	1997	EN 61000-6-3	2007
EN 60335-1	2008	EN 61000-6-1	2007	EN 61000-6-4	2007

Inoltre permette un'installazione a Norme - Permit, en plus, une installation selon les normes suivantes

You can also install according to the following rules - Desweiteren genehmigt es eine Installation der folgenden Normen:

Además permite una instalación según las Normas:

EN12453	2002	EN 12445	2002	EN 13241-1	2004
----------------	-------------	-----------------	-------------	-------------------	-------------

Come richiesto dalle seguenti Direttive - Conformément aux Directives

As is provided by the following Directives - Wie es die folgenden Richtlinien verfügen

Tal y como requerido por las siguientes Disposiciones:

2006/95/CE

2004/108/CE

Il presente prodotto non può funzionare in modo indipendente ed è destinato ad essere incorporato in un impianto costituito da ulteriori elementi. Rientra perciò nell'Art. 6 paragrafo 2 della Direttiva **2006/42/CE (Macchine)** e successive modifiche, per cui segnaliamo il divieto di messa in servizio prima che l'impianto sia stato dichiarato conforme alle disposizioni della Direttiva.

Le présent dispositif ne peut fonctionner de manière indépendante, étant prévu pour être intégré à une installation constituée d'autres éléments. Aussi rentre-t-il dans le champ d'application de l'art. 6, paragraphe 2 de la **Directive machines 2006/42/CEE** et de ses modifications successives. Sa mise en service est interdite avant que l'installation ait été déclarée conforme aux dispositions prévues par la Directive.

This product can not work alone and was designed to be fitted into a system made up of various other elements. Hence, it falls within Article 6, Paragraph 2 of the **EC-Directive 2006/42 (Machines)** and following modifications, to which respect we point out the ban on its putting into service before being found compliant with what is provided by the Directive.

Dieses Produkt kann nicht allein funktionieren und wurde konstruiert, um in einen von anderen Bestandteilen zusammengesetzten System eingebaut zu werden. Das Produkt fällt deswegen unter Artikel 6, Paragraph 2 der **EWG-Richtlinie 2006/42 (Maschinen)** und folgenden.

Este producto no puede funcionar de manera independiente y se tiene que incorporar en una instalación compuesta por otros elementos. Está incluido por lo tanto en el Art. 6 párrafo 2 de la **Disposición 2006/42/CEE (Maquinaria)** y sus siguientes modificaciones, por lo cual destacamos que está prohibido poner la instalación en marcha antes de que esté declarada conforme a la citada Disposición.

Legal Representative

(Rasconi Antonio)

K800 FAST

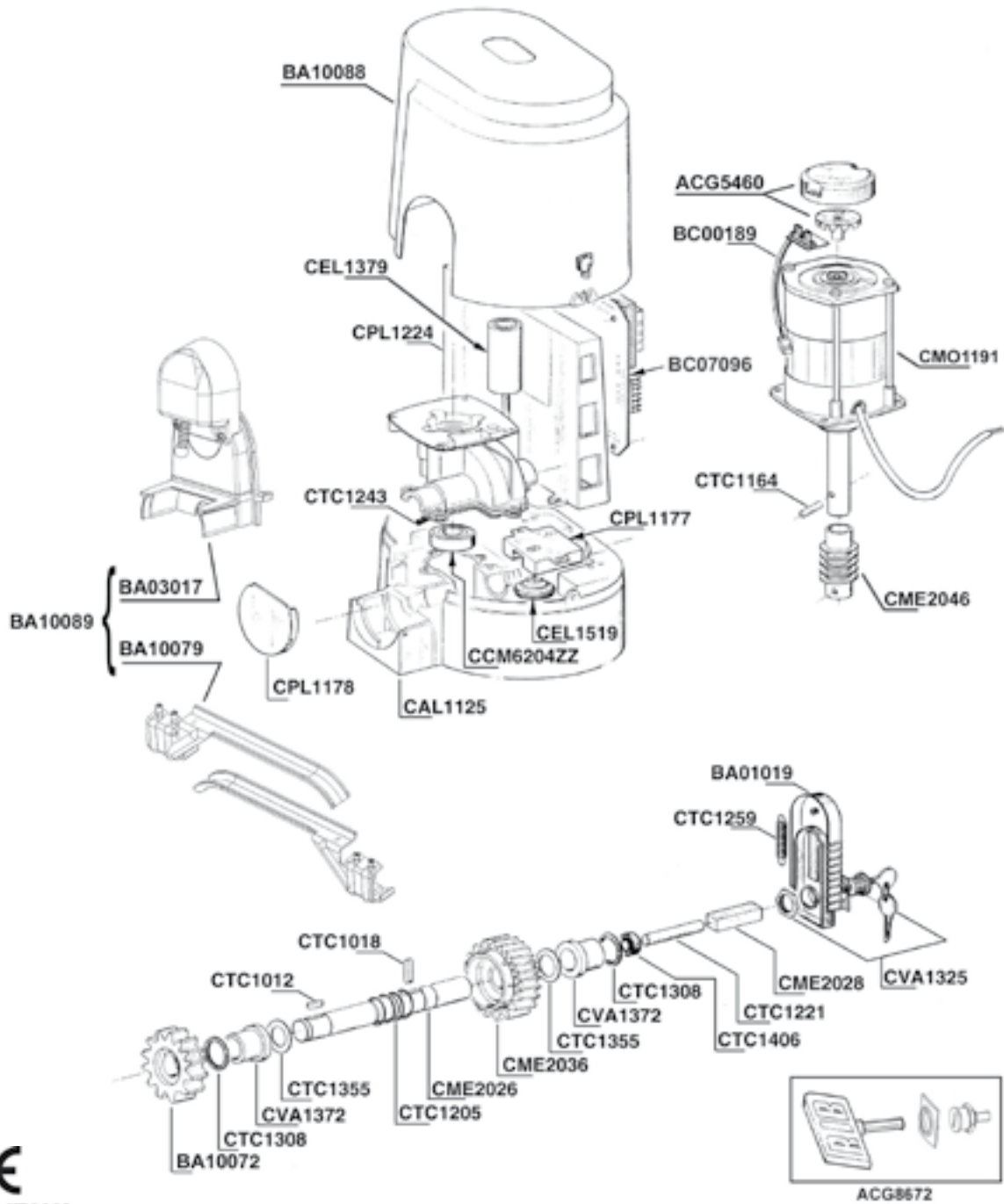

MADE IN ITALY

Questo prodotto è stato completamente progettato e costruito in Italia · Ce produit a été complètement développé et fabriqué en Italie · This product has been completely developed and built in Italy · Dieses Produkt wurde komplett in Italien entwickelt und hergestellt · Articulo totalmente proyectado y producido en Italia

Codice	Denominazione Particolare	Codice	Denominazione Particolare	Codice	Denominazione Particolare
ACG5460	Gruppo encoder K	CEL1543	Trasformatore toroidale 20VA 230V	CTC1243	Guarnizione base K
ACG8672	Serratura esagonale	CME2026	Albero traino	CTC1259	Molla trazione coperchio
BA01019	Serie accessori per cilindro	CME2028	Perno di sblocco	CTC1308	Anello di tenuta OR 4100
BA03017	Gruppo finecorsa K vert.	CME2036	Corona K800 FAST	CTC1355	Anelli di rasamento 25x35x0,5
BA10072	Ingranaggio di traino	CME2046	Vite rullata K800 FAST	CTC1406	Paraolio 10x26x7
BA10079	Conf. fermi finec. vertical	CMO1191	Motore K800 FAST 230V - 50/60Hz	CVA1325	Cilindro serratura
BA10088	Carter K completo	CPL1177	Guida porta micro	CVA1372	Boccole flangia 25X32X40X5X2
BA10089	Finecorsa K con fermi mecc.	CPL1178	Tappo ingranaggio traino		
BC00189	Circ. + Forcel. ottico K PLUS	CPL1224	Supporto scheda		
BC07096	Scheda S1	CTC1012	Chiavetta 8x7x20		
CAL1125	Base scorrevole con semiguscio	CTC1018	Chiavetta 8x7x50		
CCM6204ZZ	Cuscinetto motore	CTC1164	Spina elastica 6x30		
CEL1379	Cond 25µF 450V per K800 FAST 230/50V	CTC1205	Molla sblocco		
CEL1519	Passacavo IP55 GW50431 AC50	CTC1221	Spina cilindrica 10x80		

COMPANY WITH QUALITY MANAGEMENT
SYSTEM CERTIFIED BY DNV
= ISO 9001:2008 =



25014 CASTENEDOLO (BS) - ITALY
Via Matteotti, 162
Tel. +39.030.2135811
Fax +39.030.21358279
www.ribind.it - ribind@ribind.it

